

Детский блочный лук

Ek Archery Kirupira

Инструкция по эксплуатации

МЕРЫ БЕЗОПАСНОСТИ

Помните, детский лук – это не игрушка!

1. По возможности не допускайте холостого выстрела! Холостой выстрел — это выстрел без стрелы, со стрелой, не предназначенной для этого лука или предметом, не являющимся стрелой.
2. Никогда, даже в шутку, не наводите лук на человека, даже если на нем нет стрелы!
3. Перед стрельбой убедитесь, что рядом с местом, куда вы целитесь нет посторонних людей. Неопытный стрелок может выпустить стрелу на несколько метров в сторону или над мишенью.
4. Если вы стреляете не один, то, отстреляв свои стрелы, убедитесь, что остальные стрелки тоже закончили стрелять, и только после этого идите к мишени за своими стрелами.
5. Перед стрельбой убедитесь, что стрела нигде не повреждена. Например, незаметная на первый взгляд трещина в хвостовике или трубке стрелы может привести к поломке стрелы в момент выстрела или вылету стрелы в другом направлении.
6. При стрельбе по мишеням, используйте мягкий щит-стрелоулавливатель для остановки стрел.
7. Не используйте в качестве стрелоулавливателя объекты, изготовленные из дерева и других плотных материалов. Они повреждают стрелы при попадании.
8. Извлекая стрелы из мишени, убедитесь, что за вашей спиной никого нет. С трудом извлеченная стрела может хвостовиком поранить человека, стоящего позади.
9. Используйте средства защиты стрелка: крага – для защиты предплечья, и напальчник или перчатку для защиты пальцев.
10. Не давайте стрелять из лука человеку, не ознакомленному с данной инструкцией.
11. **Ребенок может использовать лук только под присмотром родителей или тренера.**

ТЕХНИЧЕСКОЕ ОБСЛУЖИВАНИЕ

1. После использования лука во влажных условиях, протрите его сухой тряпкой, и не используйте нагревательные приборы.
2. Не подвергайте лук воздействию высоких температур, не держите его рядом с печью или обогревателем. Хранение в холодном гараже или на улице также воспрещается.
3. Не бросайте лук на землю после использования, положите на стол или уберите в чехол или сумку.
4. Берегите стрелы. При правильном использовании, стрелы могут служить вам очень долго.

ПОДБОР СТРЕЛ

Используйте стрелы, выполненные из алюминия, карбона или стеклопластика. Не используйте детские стрелы из обычного пластика. Не используйте слишком короткие стрелы (до 65 см), сломанные стрелы или стрелы от игрушечных луков. Короткая стрела может упасть с рукоятки и поранить руку, а игрушечная сломаться при вылете с теми же последствиями.

СПЕЦИФИКАЦИЯ И КОМПЛЕКТАЦИЯ

Комплектация:

- кивер
- прицел
- полочка
- стрела (2 шт)
- крага
- напальчник

Спецификация:

Усилие натяжения: 15 – 18 lbs (7 -9 кг)
Длина растяжки: 21 - 23"
База: 6"
Расстояние от оси до оси (AtA): 34.5"
Сброс: 65%
Общая высота лука: 93 см
Вес: 900 г

ПОРЯДОК ЭКСПЛУАТАЦИИ

Мы настоятельно рекомендуем посетить хотя бы одно занятие с тренером, чтобы ребенку объяснили правила безопасности и начальную технику стрельбы. Стрелять, используя правильную технику проще, интереснее, безопаснее и результативнее.

Напоминаем, что стрелы являются расходным материалом и повреждаются со временем, даже если вы используете мягкий щит-стрелоплавнитель.

1. Установите прицельное приспособление в специальный паз на рукоятке лука (Рис.1).
2. Тросы лука должны находиться за отводом и не мешать движению тетивы (Рис.1).
3. Если необходимо – настройте длину растяжки и усилие натяжения лука (Рис.2)

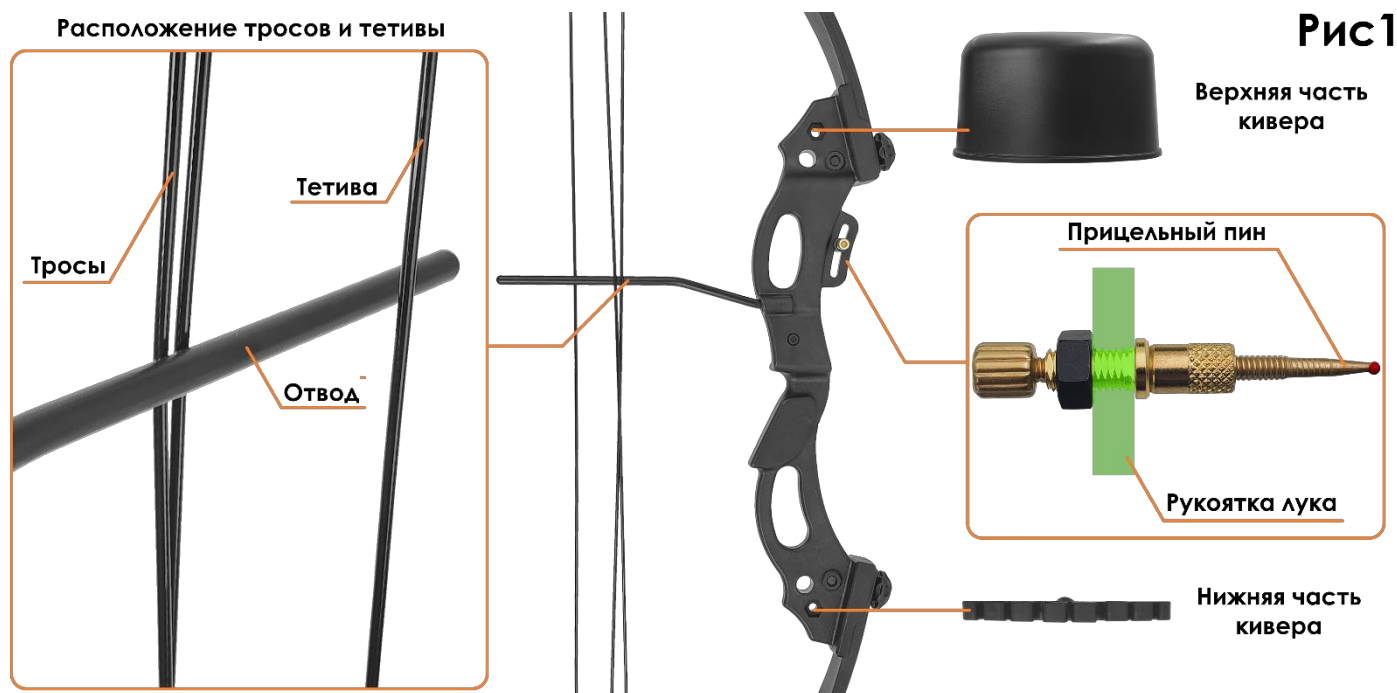

4. Ребенок должен держать рукоятку лука левой рукой, а тетиву - правой.
5. Рука, которая держит рукоятку должна быть защищена крагой.
6. Стрела укладывается на полочку со стороны стрелка относительно рукоятки.
7. Держите лук так, чтобы стрела не спадала с полочки
8. Угол между стрелой и тетивой был равен 90 градусам.
9. Тетива удерживается тремя пальцами: указательным, средним и безымянным.
10. Хвостовик стрелы должен быть зацеплен в тетиве между указательным и средним пальцами.
11. Пальца должны прежде всего держать тетиву, и не сжимать хвостовик стрелы.
12. Убедитесь, что стрела надежно располагается на полочке, а в направлении стрельбы нет людей.
13. Натяните тетиву (не дальше подбородка) и сделайте выстрел.

НАСТРОЙКА ДЛИНЫ РАСТЯЖКИ

1. Ослабьте винты, фиксирующие плечи, на 6 полных оборотов каждый (не больше). Специальный шестигранник для этих винтов имеется в комплекте.
2. Переместите тетиву в один из трех пазов на блоке лука. Положение тетивы в пазах на обоих блоках должно быть одинаковым (Рис.2)!
3. Когда вы убедились, что тетива перемещена в нужные пазы, а тросы не соскочили со своих пазов на блоках лука, вы можете затянуть винты крепления плеч.

Рис 2

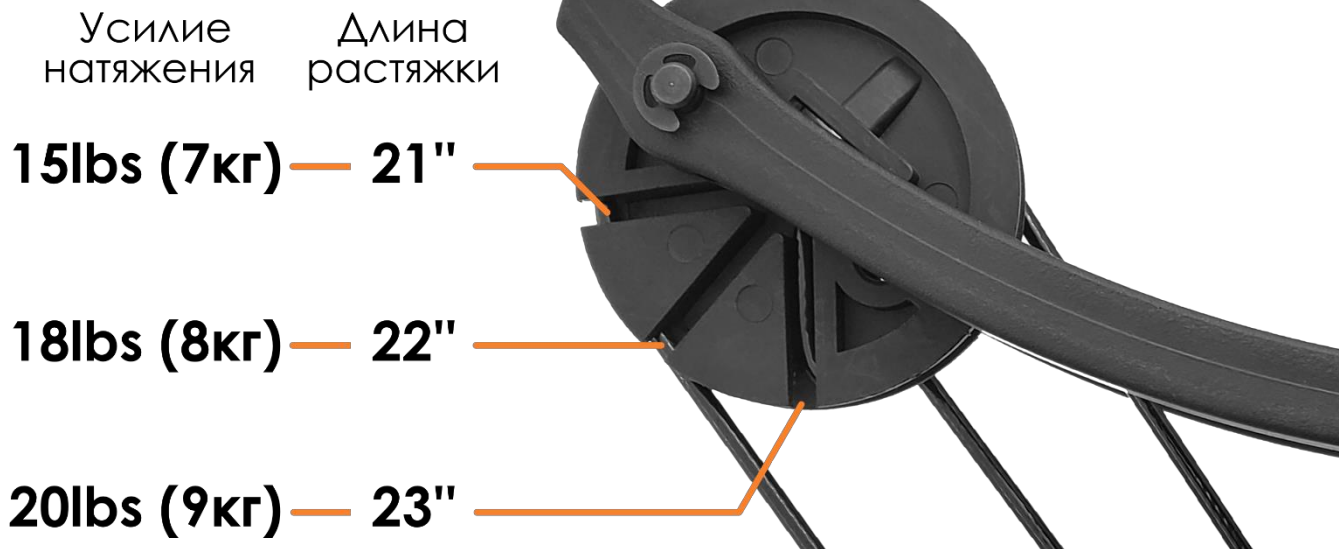

ГАРАНТИЯ

На данный товар устанавливается срок гарантийного обслуживания один год со дня покупки. Гарантийные обязательства распространяется на рукоятку и плечи лука. Гарантийные обязательства не распространяется на тетиву, стрелы и лакокрасочное покрытие.

Потребитель теряет право на бесплатное гарантийное обслуживание в следующих случаях:

1. Наличие следов самостоятельного ремонта или модификации.
2. Лук подвергался холостым выстрелам, либо выстрелам с использованием стрел, не предусмотренных к использованию с данным луком.

Потребитель обязуется использовать товар только для тех целей, для которых данный тип товара пригоден и не нарушать правила эксплуатации. Компания не несет ответственности за ущерб и затраты, наложенные вследствие использования лука.

С условиями гарантийного обслуживания ознакомлен и согласен: _____

Дата продажи: _____ Подпись продавца: _____

Штамп торговой организации:

Изготовитель: EK Archery Research (Тайвань)

Официальный дистрибьютор на территории РФ: ООО «Центршот»

Если вам требуется консультация - позвоните по телефону: 8(495)646-646-0

Наша почта: info@centershot.ru. Мы работаем по будням с 9-00 до 18-00.

Наш официальный сайт: www.centershot.ru

