

KugooKirin MAX SPEED

Руководство пользователя

RU



www.KugooKirin.com

ЭЛЕКТРОСАМОКАТ
KugooKirin
Max Speed



Руководство пользователя

Спасибо, что выбрали KigooKigin Max Speed (далее электросамокат)!

Электросамокат является сложным техническим устройством повышенной опасности, внимательно ознакомьтесь с его руководством пользователя до начала использования и строго соблюдайте все изложенные в руководстве рекомендации. Мы постоянно улучшаем конструкцию и функции наших электросамокатов, к сожалению, не все изменения могут быть отражены в печатной версии руководства, рекомендуем ознакомиться с последней электронной версией руководства пользователя доступной на сайте www.push.ru.

Были предприняты все усилия для упрощения формулировок в руководстве пользователя. Если описание кажется пользователю слишком сложным, непонятным или наоборот, простым и не даёт полного понимания всех нюансов, рекомендуем связаться со службой поддержки клиентов (www.push.ru).

ОСНОВНЫЕ ЧАСТИ

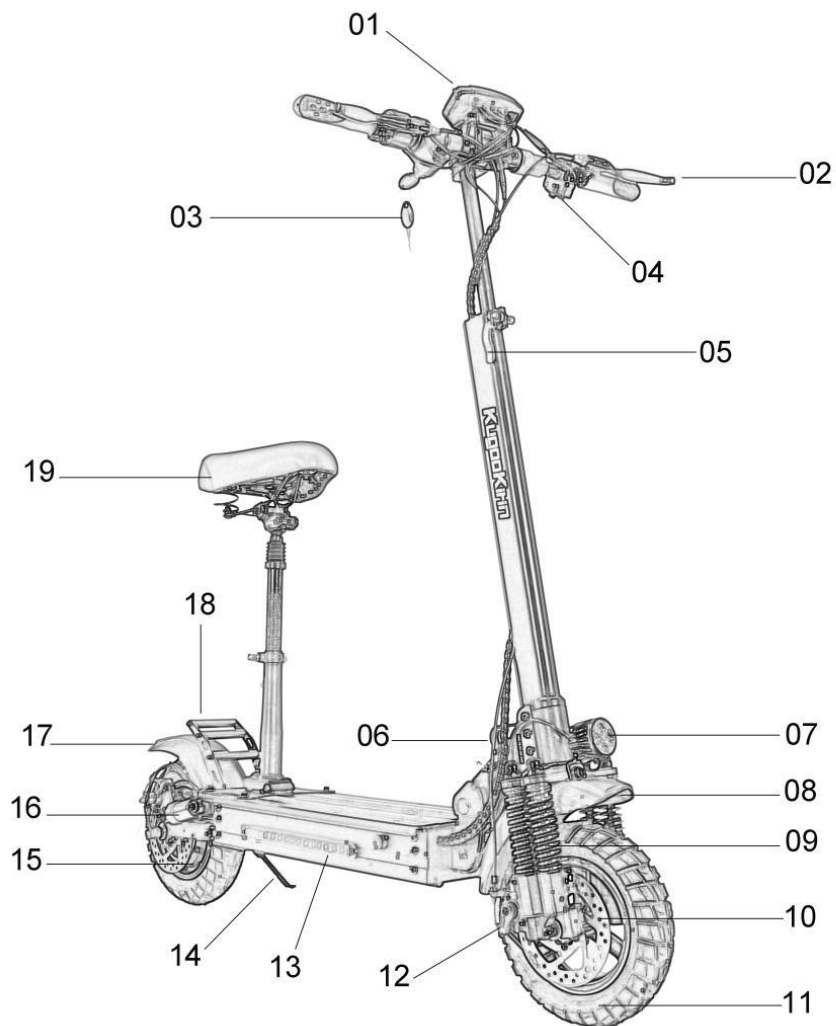

01 - рычаг акселератора

02 - рычаг тормоза

03 - замок зажигания и ключ

04 - кнопка сигнала и кнопка
включения LED-фары

05 - регулятор высоты руля

06 - рычаг складывания

07 - LED-фара

08 - переднее крыло

09 - передний амортизатор

10 - передние тормозные колодки

11 - переднее колесо

12 - дисковый тормоз

13 - габаритный свет

14 - подножка

15 - мотор-колесо

16 - задний амортизатор

17 - стоп-сигнал (задний фонарь)

18 - ножной упор

19 - сиденье

Комплектация электросамоката

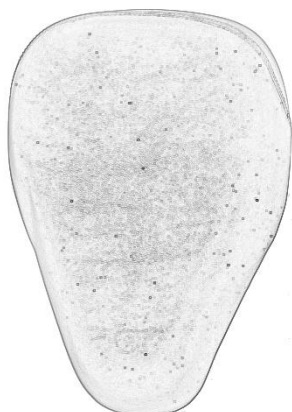
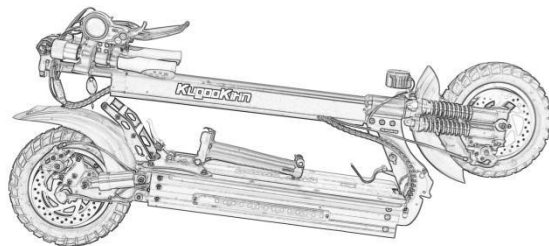

- 1 Электросамокат
- 2 Сиденье
- 3 Зарядное устройство 110-240 В
- 4 Подседельный штырь
- 6 Инструменты

- Сборка электросамоката

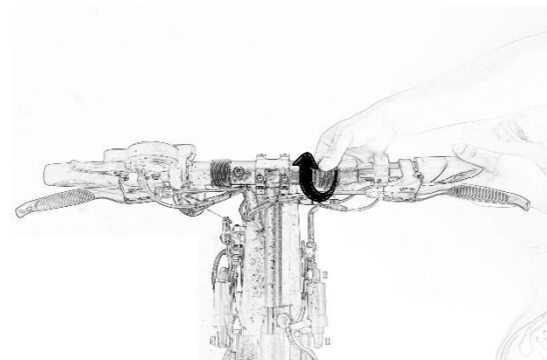
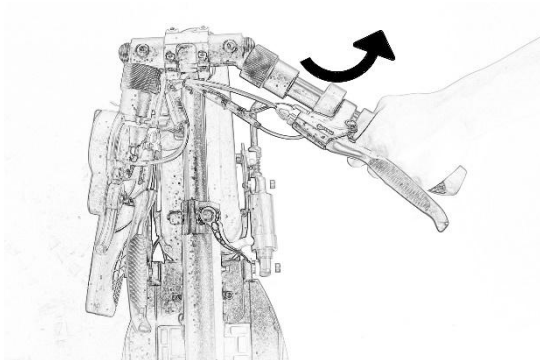
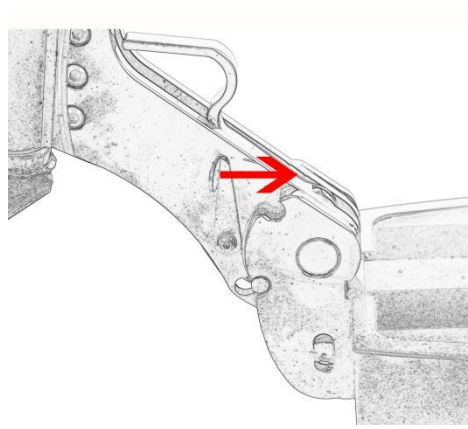
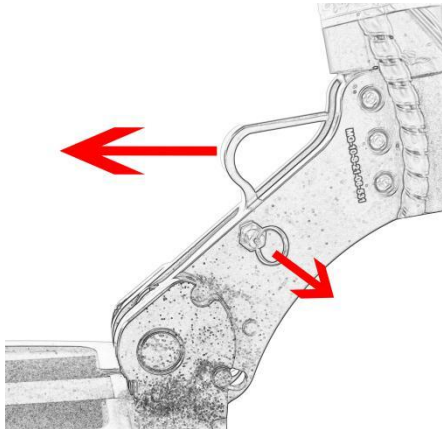

- Элементы руля

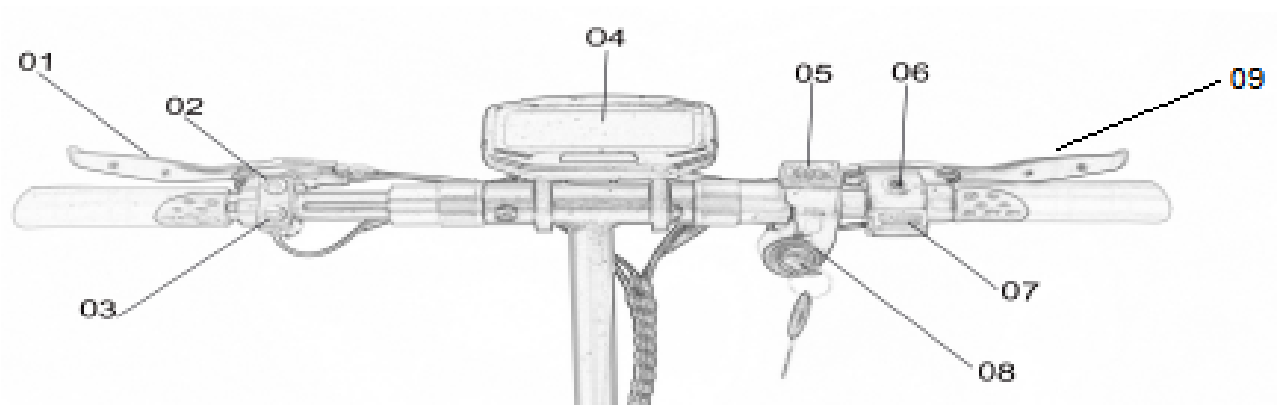

01: Рычаг управления задним тормозом
 02: Кнопка включения LED-фары
 03: Кнопка звукового сигнала
 04: Дисплей
 05: Вольтметр

06: Кнопка вкл./выкл.;
 Кнопка переключения режимов движения
 07: Рычаг акселератора
 08: Замок зажигания
 09: Рычаг управления передним тормозом

Контроль перед эксплуатацией

1. Проверка работоспособности акселератора и руля.

Отключив питание, несколько раз потяните рычаг акселератора. Убедитесь, что он вернулся в исходное положение. Пожалуйста, не нажимайте на курок резко или рывками, нажатие должно быть плавным.

2. Проверка тормозов и тросов.

Обязательно проверить эффективность торможения. Если тормозная система слабая, отрегулируйте ее перед использованием. Если тормоз заклинило или слышен необычный шум, проверьте внутренний тормозной трос на износ и/или деформацию.

3. Проверка давления в шинах и их состояние.

Проверьте передние и задние шины на предмет проколов и износа протектора. Убедитесь, что давление в шинах находится на рекомендуемом уровне: 23 кг на квадратный метр в минуту. При необходимости заменить шины

(если имеются повреждения, сильный износ протектора и т. п.).

4. Проверка складывающейся части и руля. Складывание / раскладывание: убедитесь, что рычаг блокировки складывания заблокирован и находится в вертикальном положении. Убедитесь, что подставка складывается плавно.

5. Проверка общего состояния.

Некоторые части электросамоката требуют регулярного технического обслуживания: вилка шасси, шины, подшипник, трос, другие детали.

Безопасность

Перед каждой поездкой

Убедитесь, что нет ослабленных креплений и поврежденных компонентов.

Проверьте все функциональные детали, такие как рама, руль, шины.

Убедитесь, что система рулевого управления хорошо отрегулирована.

Убедитесь, что все запорные устройства застёгнуты.

Батарея: если уровень заряда батареи низкий, полностью зарядите батарею.

Всегда носите шлем и защитную экипировку, такую как наколенники и налокотники. Никогда не катайтесь босиком или в сандалиях -- надевайте обувь и соответствующую одежду (рекомендуется одежда и обувь спортивного стиля).

Длинные волосы следует убрать назад, чтобы они не закрывали обзор.

Не пытайтесь совершить первую поездку в местах, где Вы можете столкнуться с детьми, пешеходами, домашними животными, транспортными средствами, велосипедами или другими препятствиями и потенциальными опасностями.

Ознакомьтесь с местными правилами дорожного движения и правилами использования электросамокатов и соблюдайте их.

Батарея и зарядное устройство

Батарея

НЕ включайте мотор во время подзарядки.

Индикатор зарядки показывает только две стадии (разряжен / заряжен). Не оставляйте полностью заряженную батарею на длительное время (более чем два месяца).

Батарею можно разрядить при вождении, торможении, включенной фаре.

НЕ используйте батарею:

- Если батарея повреждена.
- Если батарея нагревается или деформируется.
- Если батарея подтекает.

Если батарея протекает, ни в коем случае не контактируйте с ней. Батарея должна быть недоступна для детей и животных.

Неисправная батарея может быть взрывоопасна и нанести непоправимый ущерб здоровью.

Заряжайте батарею в специально отведенных и оборудованных для этого местах.

Подзарядка

Батарея электросамоката предназначена для многократной подзарядки. Вставьте кабель зарядки в порт батареи, расположенный справа спереди под декой, затем подключите кабель к сети.

Во время зарядки индикатор горит красным.

Индикатор загорится зеленым, когда батарея полностью заряжена.

Не используйте батареи, бывшие в употреблении на других электросамокатах, а также батареи сторонних производителей.

При длительном простое рекомендуется заряжать батарею хотя бы раз в месяц в течение 9 часов, после каждой поездки подзарядка может быть до 12 часов.

Перед установкой, ремонтом или извлечением батареи **УБЕДИТЕСЬ**, что электросамокат отсоединен от сети. В противном случае это может привести к замыканию и полностью вывести электросамокат из работы.

НЕ используйте не предусмотренные конструкцией чужеродные предметы и оборудование сторонних производителей для подзарядки, это может привести к воспламенению или протечке токсических элементов из батареи. **ИСПОЛЬЗУЙТЕ** только оборудование, поставляемое вместе с электросамокатом.

Рекомендации

- **Рекомендуемое снаряжение:** шлем

Строго рекомендуется одевать защитный шлем при вождении электросамоката, так как в большинстве инцидентов при вождении основные травмы приходятся на голову. Изучите инструкцию о том, как правильно надеть шлем перед использованием.

- **Проверка основных узлов и элементов**

Перед использованием проверьте визуально все ли болты на месте, все ли детали на месте -- если что-то вызывает у Вас опасения, то передайте электросамокат специалистам для диагностики.

Проверьте колеса и давление в шинах. Прокрутите колеса несколько раз вручную, если вращение колес вызывает у вас опасения, передайте электросамокат специалистам для диагностики.

Управление

- **Безопасное вождение**

Для безопасного вождения следует предварительно ознакомиться с продуктом, для этого выберите подходящее открытое место для катания. Передвигайтесь на электросамокате осторожно, перед поворотом снижайте скорость, при снижении скорости тормозите плавно.

- **Начало движения**

Поставьте одну ногу рядом с электросамокатом, другую ногу -- на деку ближе в стойке руля. Убедитесь, что стоите устойчиво, затем плавно начинайте толкать электросамокат вперед, отталкиваясь ногой от земли. Поставьте другую ногу на деку ближе к заднему бамперу. Плавно нажмите на рычаг акселератора, при этом наклонив корпус чуть вперед. Начинайте увеличивать скорость.

- **Начало движения в положении сидя**

Сядьте на сиденье для электросамоката, одну ногу поставьте на деку, другую оставьте на земле. Плавно нажимайте кнопку ускорения, и когда электросамокат начнет движение с нужным ускорением, поставьте вторую ногу на деку. Во время движения оставайтесь в положении сидя.

- **Поворот:**

Используйте руль для поворота, при этом не забывайте держать руки параллельно телу, когда смотрите по сторонам, убеждаясь в безопасности маневра.

- **Торможение:**

Тормозите плавно и помните о центре тяжести. Не наклоняйте корпус вперед при торможении. При торможении рекомендуется немного откинуться назад.

Техническое обслуживание

Смазка:

Необходимо каждые 6 месяцев смазывать направляющие механизмы складывания и амортизаторы силиконовой смазкой. Также проверьте болты, подтяните при необходимости.

Внимание: не используйте смазку, устойчивую к ржавчине. Не смазывайте протектор колес.

Тормоза:

Проверьте силу торможения. Если линия торможения ослабла, пожалуйста, отрегулируйте перед использованием. Если тормоз заклинило или слышен необычный шум, проверьте внутренний кабель тормозного троса на предмет износа и деформации или обратитесь в центр технического обслуживания.

Повседневная эксплуатация

Уход и хранение

Перед чисткой электросамоката убедитесь, что самокат выключен, шнур питания зарядного устройства отключен, а заглушка разъёма для зарядного устройства плотно закрыта; в противном случае можно повредить электрические компоненты. Для очистки используйте мягкую влажную ткань. Трудноудаляемые пятна можно очистить зубной щёткой, а затем стереть мягкой влажной тканью. Внимание! ЗАПРЕЩАЕТСЯ использовать для чистки самоката: спирт, бензин, ацетон или иные растворители. ЗАПРЕЩАЕТСЯ мойка самоката как проточной водой, так и аппаратом высокого давления.

Поместите электросамокат в сухое и прохладное место в помещении, не храните его на открытом воздухе в течение длительного времени. Воздействие солнца / высоких температур / низких температур на открытом воздухе может ускорить ухудшение внешнего вида электросамоката, ускорить старение шин, а также сократить срок службы аккумуляторной батареи.

Уход за аккумуляторной батареей

1. не используйте аккумуляторы и зарядные устройства других производителей;
 2. не вскрывайте аккумуляторную батарею, это может привести к удару током или протеканию токсичных элементов;
 3. используйте только поставляемое в комплекте зарядное устройство, зарядные устройства других производителей могут привести к возгоранию;
 4. утилизируйте использованные аккумуляторы в специально предназначенных местах;
 5. перед длительным хранением зарядите аккумулятор полностью.
- Аккумулятор, поставляемый с оборудованием, можно заряжать как минимум 800 раз. При необходимости (уменьшение дальности пробега) рекомендуется заменить аккумулятор.

Характеристики

Модель:	KugooKirin MAX SPEED
Корпус:	Алюминиевый сплав
Аккумулятор:	48В, 11000 мАч, Литиевый
Адаптер питания:	Входящий 100-240 В, Выходящий 54.6 В 2А
Фары:	Передняя LED-фара, поворотники и задняя фара
Шины:	10x4.0 надувные шины
Возраст пользователя:	16-55 лет
Макс. вес пользователя:	120 кг
Макс. скорость:	45-50 км/ч
Макс. расстояние без подзарядки:	35 км
Максимальный подъём/ уклон:	10 Градусов
Мощность электродвигателя:	600 Вт
Амортизаторы:	Передний и задний
Тормоз:	Дисковый передний и дисковый задний
Колесная база:	85 см
Время зарядки:	8 часов
Вес:	25 Кг
Габариты:	115x28x47 см

Примечание. Характеристики и параметры могут отличаться в зависимости от модели. Компания-производитель оставляет за собой право вносить изменения в конструкцию изделий и деталей, не ухудшающих качество изделия, без предварительного уведомления.

Гарантийные обязательства

Срок гарантии — 1 год
Срок службы — 2 года

Дата производства содержится в серийном номере: 3 цифра - год, 4 и 5 - месяц производства.

Устройство не подлежит бесплатному гарантийному обслуживанию в случае повреждений или дефектов, вызванных следующими причинами:

- нарушение условий эксплуатации, указанных в Руководстве пользователя;
- обнаружение механических или иных повреждений устройства, а также повреждений, связанных с использованием в целях, для которых оно не было предназначено или в нарушение инструкций изготовителя или продавца, касающихся использования и обслуживания;
- обнаружение следов воздействия жидкости или пара;
- обнаружение попытки стереть, уничтожить или модифицировать заводской номер;
- обнаружение следов вскрытия, изменения или повреждения пломб;
- обнаружение следов попадания в устройство пищи и других посторонних предметов;
- несчастные случаи, форс-мажорные обстоятельства и действия третьих лиц (в частности, последствия кражи, удара молнии и т. п.);
- естественный износ устройства или его принадлежностей вследствие повседневного использования;
- обслуживание, ремонт в неавторизованном сервисном центре;
- использование или подключение к дополнительному оборудованию, не предназначенному для использования с данным устройством;
- установка стороннего программного обеспечения.

Дополнительная информация

Производитель:

Shenzhen City Heng Zhi He Technology Co., Ltd
4F4006, Shenzhou computer building, Madame Curie Avenue, Wankecheng community, Bantian street, Longgang District, Shenzhen, Китай

Импортер и лицо, уполномоченное принимать претензии:

ООО «СофтМастер»
123298, г. Москва, 3-я Хорошёвская ул., д. 18 к. 2, 1 этаж, офис 108
Телефон: 8 (800) 222 32 06
Сайт: www.push.ru
E-mail: support@push.ru

С информацией о сертификатах и декларациях можно ознакомиться на сайте www.push.ru/cert

Сделано в КНР

