

WTT 10 WALKIE TALKIE AND BINOCULARS SET

EN User Manual

BG Ръководство за потребителя

CZ Návod k použití

DE Bedienungsanleitung

ES Guía del usuario

HU Használati útmutató

IT Guida all'utilizzo

PL Instrukcja obsługi

PT Manual do usuário

RU Инструкция по эксплуатации

TR Kullanım kılavuzu



EN	BG	CZ	DE	ES	HU	IT	PL	PT	RU	TR
The kit includes:	Комплектът включва:	Obsah soupravy:	Lieferumfang:	El kit incluye:	A készlet a következőket tartalmazza:	Il kit comprende:	W skład zestawu wchodzi:	O kit inclui:	Комплект поставки:	Kit içeriği:
1 binoculars (2)	бинокъл (2)	Binokulární dalekohled (2)	Fernglas (2)	prismáticos (2)	kétszemes távcső (2)	binocolo (2)	lornetka (2)	binóculos (2)	бинокъл (2)	dürbün (2)
2 walkie-talkie (2)	уоки-тони (2)	vysílačka (2)	Funkgerät (2)	emisor-receptor portátil (2)	walkie-talkie (2)	walkie-talkie (2)	walkie-talkie (2)	walkie-talkie (2)	рация (2)	walkie-talkie (2)

levenhuk.com

Levenhuk Inc. (USA): 928 E 124th Ave. Ste D, Tampa, FL 33612, USA, +1 813 468-3001, contact_us@levenhuk.com
 Levenhuk Optics s.r.o. (Europe): V Chotejině 700/7, 102 00 Prague 102, Czech Republic, +420 737-004-919, sales-info@levenhuk.cz
 Levenhuk®, LabZZ® are registered trademarks of Levenhuk, Inc.
 © 2006—2022 Levenhuk, Inc. All rights reserved.
 20211021

LabZZ!
 by Levenhuk

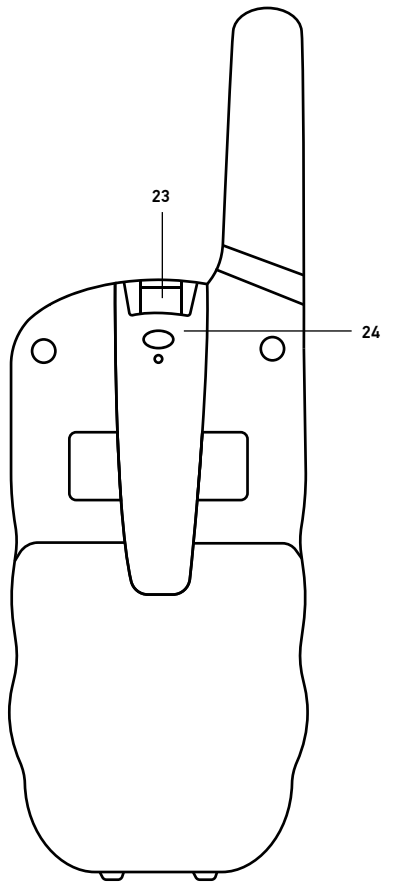
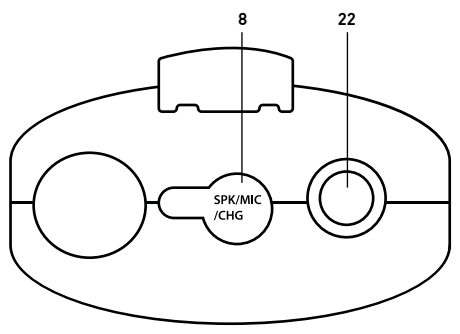
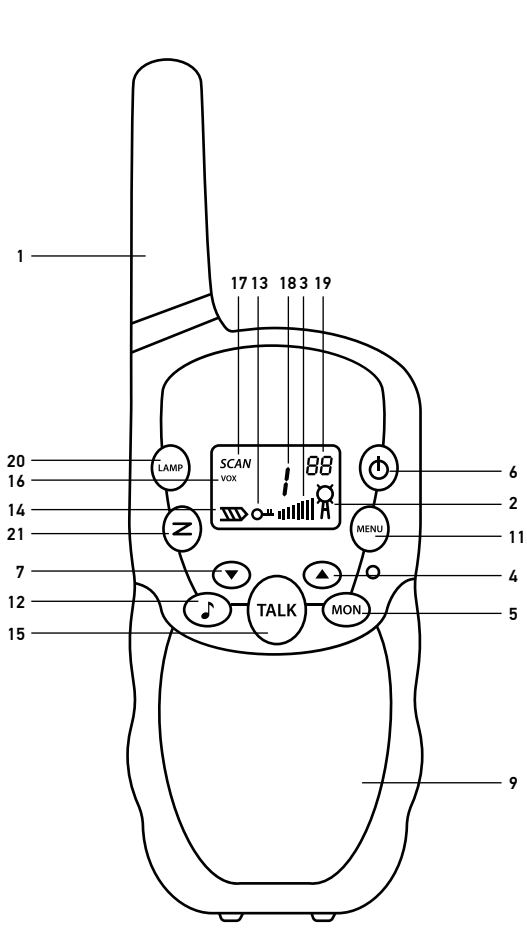

EN	BG	CZ	DE
1 Antenna	Антена	Anténa	Antenne
2 TX/RX icon	Иконка TX/RX (предаване/ приемане)	Ikona TX/RX	Senden/Empfangen-Anzeige
3 Volume level	Сила на звука	Úroveň hlasitosti	Lautstärkeanzeige
4 UP button	Бутон НАГОРЕ	Tlačítko Nahoru	Aufwärtstaste
5 Monitor button	Бутон "Монитор"	Tlačítko monitoru	Abhören-Taste
6 On/Off button	Бутон за вкл./изкл.	Tlačítko zap/vyp	Ein-/Austaste
7 DOWN button	Бутон НАДОЛУ	Tlačítko Dolů	Abwärtstaste
8 Earphones jack	Гнездо за включване на слушалки	Konektor sluchátek	Kopfhöreranschluss
9 Speaker	Високоговорител	Reproduktor	Lautsprecher
10 Microphone	Микрофон	Mikrofon	Mikrofon
11 MENU button	Бутон MENU (меню)	Tlačítko MENU (Nabídka)	Menütaste
12 Call button	Бутон за повикване	Tlačítko volání	Ruftaste
13 Keypad locked	Заклучена клавиатура	Uzamčená klávesnice	Tastensperre-Anzeige
14 Low battery indicator	Индикатор за изтощена батерия	Indikátor vybité baterie	Energiestandanzeige
15 Talk button	Бутон TALK (говорене)	Tlačítko hovoru (TALK)	Sprechstaste (TALK)
16 VOX activated	Активирана система VOX (за гласово управление)	Aktivní VOX	Vox-Anzeige
17 Scanning	Сканиране	Skenování	Suchlauf-Anzeige (Scan)
18 Channel/Menu item	Канал/елемент от менюто	Kaná / položka nabídky	Kanal-Anzeige/Menüelement
19 CTCSS tone	CTCSS (филтриране на паразитните сигнали)	Tón CTCSS	CTCSS-Ton-Anzeige
20 Flashlight on/off	Вкл./изкл. на фенерчето	Svítilna zap/vyp	Taschenlampe ein/aus
21 Scan button	Бутон за сканиране	Tlačítko skenování	Suchlaufstaste
22 Flashlight	Фенерче	Svítilna	Taschenlampe
23 Fastener	Закрепващ елемент	Upinač	Verriegelung
24 Pocket clip	Щипка за джоб	Kapesní spona	Taschenclip

ES	HU	IT	PL
1 Antena	Antenna	Antenna	Antena
2 Icono de transmisión/recepción	TX/RX ikon	Icona TX/RX	Ikona TX/RX
3 Nivel de volumen	Hangerő	Livello del volume	Poziom głośności
4 Botón SUBIR	FEL gomb	Pulsante SU	Przycisk w górę
5 Botón de monitorización	Megfigyelés gomb	Pulsante monitor	Przycisk monitorowania
6 Botón de encendido/apagado	Főkapcsoló gomb	Pulsante on/off	Przycisk wł./wyt.
7 Botón BAJAR	LE gomb	Pulsante GIÙ	Przycisk w dół
8 Conector de auriculares	Fülhallgató-csatlakozó	Jack per auricolari	Gniazdo słuchawkowe jack
9 Altavoz	Hangszórő	Altoparlante	Głośnik
10 Micrófono	Mikrofon	Microfono	Mikrofon
11 Botón MENU (Menú)	MENU (Menü) gomb	Pulsante MENU	Przycisk MENU
12 Botón LLAMAR	Call (Hívás) gomb	Pulsante CHIAMA	Przycisk wywoływania
13 Teclado bloqueado	Billentyűzet zárolva	Tastiera bloccata	Włączona blokada klawiatury
14 Indicador de pila baja	Alacsony töltésszint-jelző	Indicatore di batteria scarica	Wskaźnik niskiego poziomu naładowania baterii
15 Botón HABLAR (TALK)	TALK (Beszéd) gomb	Pulsante TALK (Parla)	Przycisk TALK (rozmów)
16 Función VOX activada	VOX aktiválva	VOX attivato	Aktywowany tryb VOX
17 Exploración de canales	Keresés	Scansione	Skanowanie
18 Canal / elemento de menú	Csatorna/menüpont	Indicatore canale/menù	Numer kanału/pozycja menu
19 Tono CTCSS	CTCSS hang	Tono CTCSS	Ton CTCSS
20 Linterna encendida/apagada	Zseblámpa bekapcsolva/ kikapcsolva	Torcia on/off	Przetłącznik latarki
21 Botón de exploración	Keresés gomb	Pulsante scansione	Przycisk skanowania
22 Linterna	Zseblámpa	Torcia	Latarka
23 Cierre	Rögzítő	Chiusura	Zaczepek
24 Pinza de bolsillo	Zsebcsipető	Fermaglio	Klips

PT	RU	TR
1 Antena	Антенна	Anten
2 Ícone TX/RX	Прием (RX)/передача (TX)	TX/RX simgesi
3 Nível de volume	Уровень громкости	Ses düzeyi
4 Botão Seta para CIMA	Кнопка UP (вверх)	YUKARI düğmesi
5 Botão de monitorização	Кнопка вкл./выкл. контроля радиоэфира	Dinleme düğmesi
6 Botão Ligar/Desligar	Кнопка вкл./выкл. устройства	Açma/Kapama düğmesi
7 Botão Seta para BAIXO	Кнопка DOWN (вниз)	AŞAĞI düğmesi
8 Conector de auriculares	Разъем для подключения наушников	Kulaklık jakı
9 Altifalante	Динамик	Hoparlör
10 Microfone	Микрофон	Mikrofon
11 Botão MENU	Кнопка Меню	MENU (MENÜ) düğmesi
12 Botão Chamada	Кнопка вызова	Arama düğmesi
13 Teclado bloqueado	Клавиатура заблокирована	Tuş takımı kilidi
14 Indicador de pilha fraca	Индикатор заряда батареек	Düşük pil göstergesi
15 Botão TALK (Falar)	Кнопка передачи голосового сообщения	TALK (Konuşma) düğmesi
16 VOX ativado	VOX активен	VOX etkin
17 A procurar	Сканирование	Tarama
18 Canal/Item de menu	Номер канала/пункта меню	Kanal/Menü ögesi
19 Tom CTCSS	CTCSS тон	CTCSS tonu
20 Ligar/Desligar lanterna	Кнопка вкл./выкл. фонарика	Fener açma/kapama
21 Botão de procura	Кнопка сканирования	Tarama düğmesi
22 Lanterna	Фонарик	Fener
23 Botão de fixação	Защелка	Bağlantı elemanı
24 Clipe de bolso	Клипса	Cep klipsi



EN	BG	CZ	DE
Parts of binoculars	Части на бинокъла	Části dalekohledu	Komponenten
1 Objective lens	Лещи на обектива	Čočky objektivu	Objektivlinse
2 Eyepieces	Окуляря	Okuláry	Okulare
3 Central focusing wheel	Пръстен настройване на за фокусиране	Středový zaostřovací šroub	Zentrales Scharfstellrad

ES	HU	IT	PL
Partes	A távcső részei	Parti del binocolo	Budowa lornetki
1 Lente del objetivo	Objektívlencse	Lente obiettivo	Soczewki obiektywowe
2 Oculares	Szemlencse	Oculari	Okulary
3 Rueda central de enfoque	Központi fókusz-állító kerék	Ghiera di messa a fuoco centrale	Centralne koło ustawiania ostrości

PT	RU	TR
Partes do binóculo	Устройство	Dürbün parçaları
1 Lentes objetivas	Объективы	Objektif merceği
2 Oculares	Окуляры	Göz mercekleri
3 Roda de foco central	Колесо фокусировки	Odak düğmesi

- EN** Always replace the whole set of batteries at one time; taking care not to mix old and new ones, or batteries of different types. Make sure the batteries are installed correctly with regard to polarity (+ and –). Remove used batteries promptly. Never heat batteries in order to revive them.
- BG** Винаги сменяйте всички батерии едновременно, като внимавате да не смесите стари и нови или батерии от различен тип. Уверете се, че батериите са поставени правилно по отношение на полярността (+ и –). Извадете използваните батерии незабавно. Никога не загрявайте батерии, опитвайки се да ги използвате допълнително време
- CZ** Při výměně vždy nahrazujte celou sadu baterií a dbejte na to, abyste nemíchali staré a nové baterie, případně baterie různých typů. Ujistěte se, zda jsou baterie instalovány ve správné polaritě (+ resp. –). Použité baterie včas vyměňujte. Baterie se nikdy nepokoušejte oživit zahříváním.
- DE** Stets alle Batterien gleichzeitig ersetzen. Alte und neue Batterien oder Batterien verschiedenen Typs nicht mischen. Beim Einlegen der Batterien auf korrekte Polung (+ und –) achten. Verbrauchte Batterien umgehend entnehmen. Batterien dürfen nicht zum Wiederbeleben erwärmt werden.
- ES** Reemplace siempre todas las pilas al mismo tiempo. No mezcle pilas viejas y nuevas, ni pilas de diferentes tipos. Asegúrese de instalar las pilas correctamente según su polaridad (+ y –). Retire lo antes posible las pilas agotadas. Nunca caliente las pilas para intentar reavivarlas.
- HU** Elemcsere során mindig az összes elemet egyszerre cserélje ki; ne keverje a régi elemeket a frisssekkel, valamint a különböző típusú elemeket se keverje egymással össze. Győződjön meg róla, hogy az elemek a pólusokat tekintve is helyesen kerülnek az eszközhöz (+ és –). A lemerült elemeket azonnal távolítsa el. Az elemek élettartamának megnöveléséhez soha ne kísérelje meg felmelegíteni azokat.
- IT** Sostituire sempre tutte le batterie contemporaneamente, evitando accuratamente di mischiare batterie vecchie con batterie nuove oppure batterie di tipo differente. Assicurarsi che le batterie siano state inserite con la corretta polarità (+ e –). Rimuovere subito le batterie esaurite. Non tentare di riattivare le batterie riscaldandole.
- PL** Należy wymieniać wszystkie baterie jednocześnie; nie należy łączyć starych i nowych baterii ani baterii różnych typów. Podczas wkładania baterii należy zwracać uwagę na ich bieguny (znaki + i –). Zużyte baterie należy natychmiast wyjąć. Nie ogrzewać baterii w celu przedłużenia czasu ich działania.
- PT** Substitua sempre o conjunto de baterias de uma só vez; tome cuidado para não misturar baterias antigas com novas, ou baterias de tipos diferentes. Certifique-se de que as baterias estão instaladas corretamente no que respeita à sua polaridade (+ e –). Remova as baterias usadas prontamente. Nunca aqueça as baterias com o intuito de as reanimar.
- RU** При необходимости замены элементов питания меняйте сразу весь комплект, не смешивайте старые и новые элементы питания и не используйте элементы питания разных типов одновременно. Устанавливайте элементы питания в соответствии с указанной полярностью (+ и –). Оперативно вынимайте из прибора использованные элементы питания. Не пытайтесь нагревать элементы питания, чтобы восстановить их работоспособность.
- TR** Eski ve yeni piller ile farklı türlerden pilleri birbiriyle birlikte kullanılmamaya özen göstererek pil setini her zaman tamamen değiştirin. Pillerin kutuplar (+ ve –) açısından doğru bir biçimde takıldığından emin olun. Kullanılmış pilleri derhal çıkarın. Yeniden canlandırmak için kesinlikle pilleri ısıtmayın.

EN WTT10 Walkie Talkie and Binoculars Set

Caution! Never look directly at the Sun through this device, as this may cause permanent eye damage and even blindness.

Binoculars

Interpupillary distance adjustment

Look through the binoculars' eyepieces with both eyes. To adjust the interpupillary distance, keep varying the angle between the binoculars' parts (relative to its central axis) until the image merges into a single circle. Remember the setting for future use.

Focusing

Follow this procedure to adjust focus and diopter setting:

- Look through your binoculars at a distant object;
- Close your right eye and rotate the central focusing wheel until the view is focused;
- Now, close your left eye and observe with your right. Slowly rotate the diopter adjustment ring on the right eyepiece until the view is focused again.

Walkie-talkie

Getting started

Press the fastener (23) and pull the pocket clip (24) gently. Open the battery compartment cover and insert 4 AAA batteries according to the correct polarity. Close the cover until it clicks. Repeat the same steps with the second device.

Using the walkie-talkie

To turn the device on, press and hold the On/Off button (6) for 3 seconds.

The volume level is controlled by the UP (4) and DOWN (7) buttons.

Both walkie-talkies must be tuned to the **same channel** and CTCSS tone/DCS code (if used), so that you can communicate. Press the MENU button (11) — the channel digit will start blinking. Select one of the channels using the UP (4) and DOWN (7) buttons and press the TALK button (15) to confirm the choice. To select the CTCSS tone/DCS code for the current channel, press the MENU button (11) twice, specify the encoding type, and then one of the codes. To save the settings, press the TALK button (15).

To call the other person, press the CALL button (12). During the conversation, the transfer icon (TX) will be shown on the screen.

Press the TALK button (15) to **send a voice message** and keep it pressed while speaking. After the button is released, the device will give a short beep tone, indicating that the device has switched to receiving mode.

To turn the backlight on, press any button except the MENU button (11) and the monitoring button (5).

To reset to the factory settings turn the device off, press the UP button (4) and turn the device on again.

Other functions

Monitoring — is used in case of an unstable signal. It disables the squelch function so that all the signals on the selected channel become audible.

Scan — checks all channels for activity, stopping at each channel where activity is detected. Press the TALK button (15) to stop on the selected channel.

VOX — activates voice activated transmission. Using VOX and connecting a headset, you can go on the air without pressing buttons. VOX mode is switched on/off via the MENU button (11).

Keypad lock — allows you to exclude the accidental pressing of buttons. To activate this mode, press and hold the MENU button (11) for 2 seconds.

The TALK and CALL buttons will remain active!

Squelch — turns on automatically.

Specifications

Frequency range	400—470MHz
Channels	22
Radio signal radius	up to 3km /1.8mi.
Squelch	+
VOX	+
Monitoring	+
Scan function	+
Power source	4 AAA batteries (for each device)
Transmission power	0.5W
Operating temperature range	-20... +50°C / -4... +122°F

Care & maintenance

Do not use the device in potentially explosive environments or while riding a bicycle or driving a car or any other vehicle.

Consult your doctor about the safety of the device regarding any medical device you may be using.

Do not use the device near radio sources as it may cause interference.

Use a soft, damp cloth to clean the device. Do not use any ethanol- or acetone-based fluids on it.

Warranty: lifetime. For further details, please visit our web site: www.levenhuk.com/warranty

The manufacturer reserves the right to make changes to the product range and specifications without prior notice.

Внимание! Никога не гледайте директно към слънцето през това устройство, защото това може да причини перманентно увреждане на очите и дори слепота.

Бинокъл

Регулиране на разстоянието между окулярите

Погледнете през окулярите на бинокъла с двете очи. За да регулирате разстоянието между окулярите, продължете да променят ъгъла между частите на бинокъла (отнасящи се към централната му ос), докато изображението не се появи в единична окръжност. Запомнете настройката за бъдещо използване.

Регулиране на фокуса

Следвайте тази процедура, за да регулирате фокуса и настройката на диоптъра:

- Погледнете през бинокъла към отдалечен обект;
- Затворете дясното си око и завъртете пръстена за фокусиране, докато не фокусирате изгледа;
- Сега затворете лявото си око и наблюдавайте с дясното. Бавно завъртете пръстена за настройване на диоптъра на десния окуляр, докато не фокусирате изгледа отново.

Уоки-токи

Да започнем

Натиснете закрепващия елемент (23) и издърпайте внимателно щипката (24) за джоб. Отворете напана на отделението за батериите и поставете 4 батерии размер AAA, като спазвате поляритета. Затворете напана и го натиснете, докато щракне. Повторете същите стъпки за второто устройство.

Използване на преносимата радиостанция

За да включите устройството, натиснете и задръжте натиснат бутон за вкл./изкл. (6) в продължение на 3 секунди.

Силата на звука се регулира чрез бутоните **HAFOPE** (4) и **HAДОЛУ** (7).

Двете преносими радиостанции трябва да бъдат настроени на **един и същи канал** и CTCSS/DCS код (ако се използва), за да можете да осъществите връзка. Натиснете бутон **MENU** (меню) (11) – цифрата на канала ще започне да мига. Изберете един от каналите чрез бутоните **HAFOPE** (4) и **HAДОЛУ** (7) и натиснете бутон за говорене **TALK** (15), за да потвърдите избора. За да изберете CTCSS/DCS код за текущия канал, натиснете бутон **MENU** (меню) (11) двукратно, задайте типа кодиране и след това един от кодовете. За да запазите настройките, натиснете бутон за говорене **TALK** (15).

За да се обадите на другия човек, натиснете бутон за повикване **CALL** (12). По време на разговора иконката за предаване (TX) ще се показва на екрана.

Натиснете бутон за говорене **TALK** (15), **за да изпратите гласово съобщение** и го дръжте натиснат, докато говорите. След отпускането на бутон устройството ще издаде кратък звуков сигнал, показващ, че устройството е превключило в режим на приемане.

За включване на задното осветяване натиснете някой от бутоните, с изключение на бутон **MENU** (меню) (11) и бутон за следене (5).

За да се върнете към фабричните настройки, изключете устройството, натиснете бутон **HAFOPE** (4) и включете устройството отново.

Други функции

Следене – използва се при нестабилен сигнал. Той забранява функцията за границата на шума, така че всички сигнали на избрания канал да могат да се чуват.

Сканиране – проверява активността на всички канали, като спира на всеки канал, на който е открита активност. Натиснете бутон за говорене **TALK** (15), за да спрете на избрания канал.

VOX – задейства предаването с гласово активиране. Като използвате **VOX** и свържете слушалки, можете да говорите, без да натискате бутони. Режимът **VOX** се включва/изключва чрез бутон **MENU** (меню) (11).

Заклучване на клавиатурата – позволява Ви да предотвратите случайно натискане на бутони. За да активирате този режим, натиснете и задръжте натиснат бутон **MENU** (меню) (11) в продължение на 2 секунди.

Бутоните **TALK** и **CALL** ще останат активни!

Потискане на шума – включва се автоматично.

Технически характеристики

Честотен диапазон	400—470 MHz
Канали	22
Обсег на радиосигнала	до 3 km
Потискане на шума	+
VOX	+
Следене	+
Функция "Сканиране"	+
Захранващ източник	4 батерии с размер AAA (за всяко от устройствата)
Предавателна мощност	0,5 W
Диапазон на работната температура	-20... +50°C

Грижи и поддръжка

Не използвайте устройството в потенциално взривоопасна среда или докато карате велосипед, кола или друго превозно средство.

Консултирайте се с Вашия лекар за безопасността на устройството по отношение на всяко медицинско изделие, което може да използва.

Не използвайте устройството в близост до източници на радиосигнали, понеже то може да причини смущения.

За почистване на устройството използвайте мека влажна кърпа. Не използвайте върху него течности на базата на етанол или ацетон.

Гаранция: доживотна. За повече информация посетете нашата уебстраница: www.levenhuk.bg/garantsiya/

Производителят си запазва правото да прави промени на гамата продукти и спецификациите им без предварително уведомление.

Binokulární dalekohled

Nastavení polohy tubusů

Podívejte se přes třiedr oběma očima. Chcete-li upravit vzdálenost mezi tubusy, měňte úhel mezi částmi třiedru (a středovou osou), dokud obraz nevidíte jako jediný kruh. Zapamatujte si nastavení pro budoucí použití.

Zaostřování

Postup pro úpravu zaostření a dioptrické korekce:

- Podívejte se přes třiedr na vzdálený objekt;
- Zavřete pravé oko a otáčejte středovým zaostřovacím šroubem, dokud není obraz ostrý;
- Nyní zavřete levé oko a pozorujte pravým okem. Zvolna otáčejte kroužkem dioptrické korekce na pravém okuláru, dokud není obraz opět ostrý.

Vysílačka

Začínáme

Stiskněte upínač (23) a jemně zatáhněte za kapesní sponu (24). Otevřete kryt příhradky pro baterii a vložte 4 AAA baterie správnou stranou dle označení polarit. Uzavřete kryt. Měli byste slyšet cvaknutí. Opakujte stejný postup u druhého zařízení.

Používání vysílačky

K zapnutí zařízení stiskněte a podržte tlačítko Zap/Vyp (6) po dobu 3 sekund.

Úroveň hlasitosti se ovládá tlačítky Nahoru (4) a Dolů (7).

Obě vysílačky musí být naladěny na **stejný kanál** a tón CTCSS / kód DCS (používá-li se), abyste mohli komunikovat. Stiskněte tlačítko MENU (Nabídka) (11) – začne blikat číslo kanálu. Vyberte jeden z kanálů pomocí tlačítek Nahoru (4) a Dolů (7) a stiskněte tlačítko TALK (Hovor) (15) pro potvrzení volby. K výběru tónu CTCSS / kódu DCS pro aktuální kanál dvakrát stiskněte tlačítko MENU (Nabídka) (11), zadejte typ kódování a pak jeden z kódů.

K uložení nastavení stiskněte tlačítko TALK (Hovor) (15).

K volání druhé osoby stiskněte tlačítko volání (12). Během konverzace se na obrazovce zobrazí ikona přenosu (TX).

K odeslání hlasové zprávy stiskněte tlačítko TALK (Hovor) (15) a během mluvení ho podržte stisknuté. Po uvolnění tlačítka zařízení vydá krátké pípnutí, které značí, že se zařízení přeplo do režimu příjmu.

K zapnutí podsčvinu stiskněte libovolné tlačítko s výjimkou tlačítka MENU (Nabídka) (11) a tlačítko monitorování (5).

K resetování továrního nastavení zařízení vypněte, stiskněte tlačítko Nahoru (4) a znovu zařízení zapněte.

Další funkce

Monitorování – používá se v případě nestabilního signálu. Deaktivuje funkci squelch, takže začnou být slyšitelné všechny signály vybraného kanálu.

Skenování – zkontroluje činnost všech kanálů, zastaví se u každého kanálu, kde byla zjištěna aktivita. Pro zastavení na vybraném kanálu stiskněte tlačítko TALK (Hovor) (15).

VOX – aktivuje hlasem aktivovaný přenos. Pomocí funkce VOX a připojení sluchátek můžete vysílat bez mačkání tlačítek. Režim VOX se zapíná/vypíná pomocí tlačítka MENU (Nabídka) (11).

Zámek klávesnice – umožňuje zabránit náhodnému mačkání tlačítek. K aktivaci tohoto režimu stiskněte a podržte tlačítko MENU (Nabídka) (11) po dobu 2 sekund.

Tlačítko hovoru a volání zůstanou aktivní!

Squelch – zapne se automaticky.

Technické údaje

Rozsah frekvencí	400—470 MHz
Kanály	22
Poloměr rádiového signálu	až 3 km
Squelch	+
VOX	+
Monitorování	+
Funkce skenování	+
Napájecí zdroj	4 AAA baterie (pro každé zařízení)
Vysílací výkon	0,5 W
Rozsah provozní teploty	–20... +50 °C

Péče a údržba

Nepoužívejte zařízení v potenciálně výbušných prostředích nebo při jízdě na kole nebo řízení auta či jiného vozidla.

Ohledně bezpečnosti zařízení vzhledem k používanému zdravotnickému zařízení se poraďte s lékařem.

Nepoužívejte zařízení poblíž rádiových zdrojů, jelikož může způsobovat rušení.

K čištění zařízení používejte měkkou, navlhčenou látku. Nepoužívejte k němu tekutiny na bázi etanolu nebo acetonu.

Záruka: doživotní. Další informace — navštivte naše webové stránky: www.levenhuk.cz/zaruka/

Výrobce si vyhrazuje právo bez předchozího upozornění měnit sortiment a specifikace výrobků.

Vorsicht! Richten Sie das Instrument unter keinen Umständen direkt auf die Sonne. Erblindungsgefahr!

Fernglas

Pupillenabstand einstellen

Schauen Sie mit beiden Augen durch das Fernglas. Zum Anpassen des Pupillenabstandes ändern Sie den Winkel und damit den Abstand zwischen den beiden Fernglasstuben (den „Rohren“), bis Sie das Bild in einem perfekten Kreis sehen – nicht wie eine liegende Acht, wie man es öfter in Filmen sieht. Merken Sie sich diese Einstellung für die Zukunft.

Scharfstellen

Mit den folgenden Schritten stellen Sie Schärfe und Dioptrienausgleich ein.

- Betrachten Sie ein weit entferntes Objekt durch das Fernglas.
- Schließen Sie das rechte Auge, drehen Sie das zentrale Scharfstellrad, bis Sie das Bild scharf sehen.
- Schließen Sie jetzt das linke Auge, schauen Sie nur mit dem rechten Auge durch das Glas. Drehen Sie den Dioptrienring am rechten Okular • langsam, bis Sie nun auch mit dem rechten Auge scharf sehen.

Funkgerät

Erste Schritte

Drücken Sie auf die Verriegelung (23), ziehen Sie den Taschenclip (24) behutsam ab. Öffnen Sie den Batteriefachdeckel, legen Sie 4 AAA-Batterien richtig herum ein. Lassen Sie den Deckel wieder einrasten. Wiederholen Sie die obigen Schritte mit dem zweiten Gerät.

So funktioniert das Funkgerät

Zum **Einschalten** halten Sie die Ein-/Austaste (6) rund 3 Sekunden lang gedrückt.

Mit den Aufwärts- und Abwärtstasten (4 und 7) stellen Sie die **Lautstärke** ein.

Damit Sie mit Ihrem Partner sprechen können, müssen beide Funkgeräte auf **denselben Kanal** eingestellt werden. Wenn Sie einen CTCSS-Ton oder DCS-Code verwenden, muss auch derselbe Ton/Code an beiden Geräten eingestellt werden. Drücken Sie die Menüaste (11) – die Kanalanzeige beginnt zu blinken. Wählen Sie den gewünschten Kanal mit den Aufwärts- und Abwärtstasten (4 und 7), drücken Sie die Sprechaste (15) zum Bestätigen. Zum Einstellen eines CTCSS-Tons oder eines DCS-Codes für den eingestellten Kanal drücken Sie die Menüaste (11) zweimal, wählen zuerst den Typ, dann die gewünschte Einstellung. Zum Speichern der Einstellungen drücken Sie die Sprechaste (15).

Wenn Sie Ihren **Gesprächspartner rufen** möchten, drücken Sie die Ruftaste (12). Wenn Ihr Gerät sendet, erscheint das Sendesymbol (TX) im Display.

Zum **Sprechen** halten Sie die Sprechaste (15) gedrückt – das Gerät sendet, bis Sie die Taste wieder loslassen. Nach dem Loslassen hören Sie einen kurzen Signalton, der Ihnen bestätigt, dass das Gerät nun wieder auf Empfang geschaltet ist.

Zum Einschalten der **Hintergrundbeleuchtung** drücken Sie eine beliebige Taste, mit Ausnahme der Menüaste (11) und der Abhören-Taste (5).

Zum **Zurücksetzen der Einstellungen** auf die Werksvorgaben schalten Sie das Gerät aus, halten die Aufwärtstaste (4) gedrückt und schalten das Gerät wieder ein.

Weitere Funktionen

Abhören: Nützlich, wenn Sie nur ein schwaches Signal empfangen. Mit der Abhören-Taste schalten Sie die Rauschsperrung (die normalerweise dafür sorgt, dass nur starke Signale durchkommen) ab, können nun auch schwache Signale hören.

Suchlauf: Sucht auf allen Kanälen nach Signalen, hält an, wenn ein Signal empfangen wird. Mit der Sprechaste (15) stoppen Sie den Suchlauf auf dem aktuellen Kanal.

Vox: Schaltet automatisches Senden beim Sprechen ein. Wenn Sie ein Headset tragen und die Vox-Funktion eingeschaltet ist, können Sie senden, ohne Tasten drücken zu müssen – Ihre Stimme genügt. Mit der Menüaste (11) können Sie die Vox-Funktion ein- und ausschalten.

Tastensperre: Sperrt die Tasten gegen unabsichtliche Betätigungen. Zum Ein- und Ausschalten dieses Modus halten Sie die Menüaste (11) 2 Sekunden lang gedrückt.

Sprechaste und Ruftaste können natürlich nach wie vor betätigt werden.

Rauschsperrung: Schaltet sich automatisch ein, lässt nur starke Signale durch.

Technische Daten

Frequenzbereich	400—470 MHz
Kanäle	22
Reichweite	bis zu 3 km (bei Sichtverbindung)
Rauschsperrung	+
Vox	+
Abhören	+
Kanalscan	+
Stromversorgung	4 AAA-Batterien (pro Gerät)
Sendeleistung	500 mW
Umgebungstemperatur	–20 bis +50°C

Pflege und Wartung

Benutzen Sie das Gerät nicht an Stellen, an denen Explosionsgefahr besteht. Verwenden Sie das Gerät nicht beim Radfahren, Autofahren oder beim Lenken eines anderen Fahrzeugs.

Falls Sie medizinische Geräte tragen, fragen Sie zunächst Ihren Arzt, ob Sie das Gerät verwenden dürfen.

Benutzen Sie das Gerät nicht in der Nähe von Empfängern; es kann zu Störungen kommen.

Reinigen Sie das Gerät nur mit einem leicht feuchten Tuch. Verwenden Sie keine alkohol- oder acetonhaltigen Mittel zum Reinigen.

Garantie: lebenslängliche. Weitere Einzelheiten entnehmen Sie bitte unserer Website: www.levenhuk.de/garantie/

Der Hersteller behält sich das Recht vor, ohne Vorankündigung Änderungen an der Produktpalette und den technischen Daten vorzunehmen.

¡Precaución! Nunca mire al sol directamente a través de este dispositivo ya que puede causarle daños permanentes a la vista o incluso ceguera.

Prismáticos

Ajuste de la distancia interpupilar

Mire a través de los oculares de los prismáticos con los dos ojos. Para ajustar la distancia interpupilar, siga variando el ángulo entre las partes de los prismáticos (en relación con su eje central) hasta que la imagen se fusione en un solo círculo. Recuerde el ajuste para uso futuro.

Enfoque

Siga este procedimiento para ajustar el enfoque y las dioptrías:

- Mire a través de los prismáticos a un objeto distante;
- Cierre el ojo derecho y gire la rueda central de enfoque hasta enfocar la vista;
- Ahora, cierre el ojo izquierdo y mire con el derecho. Gire lentamente el anillo de ajuste dióptrico en el ocular derecho hasta que la vista vuelva a estar enfocada.

Emisor-receptor portátil

Primeros pasos

Presione el cierre (23) y tire suavemente de la pinza de bolsillo (24). Abra la tapa del compartimento de las pilas e inserte 4 pilas AAA de acuerdo con la polaridad correcta. Cierre la tapa hasta que quede fija. Repita los mismos pasos con el segundo dispositivo.

Uso del walkie-talkie

Para encender el dispositivo, pulse y mantenga pulsado el botón de encendido/apagado (6) durante 3 segundos.

El nivel de volumen se controla con los botones SUBIR (4) y BAJAR (7).

Ambos walkie-talkies deben estar sintonizados en el mismo canal y tono CTCSS/código DCS (si se usa) para que pueda comunicarse. Pulse el botón MENU (Menú) (11): el dígito del canal comenzará a parpadear. Seleccione uno de los canales usando los botones SUBIR (4) y BAJAR (7) y presione el botón HABLAR (TALK) (15) para confirmar la elección. Para seleccionar el tono CTCSS / código DCS para el canal actual, presione el botón MENU (Menú) (11) dos veces, especifique el tipo de codificación y luego uno de los códigos. Para guardar la configuración, presione el botón HABLAR (TALK) (15).

Para llamar a la otra persona, presione el botón LLAMAR (12). Durante la conversación, se mostrará el icono de transmisión (TX) en la pantalla.

Presione el botón HABLAR (TALK) (15) para enviar un mensaje de voz y manténgalo presionado mientras habla. Después de soltar el botón, el dispositivo emitirá un pitido corto, lo que indica que el dispositivo ha cambiado al modo de recepción.

Para encender la iluminación de fondo, presione cualquier botón excepto el botón MENU (Menú) (11) y el botón de monitorización (5).

Para restablecer la configuración de fábrica, apague el dispositivo, presione el botón SUBIR (4) y encienda de nuevo el dispositivo.

Otras funciones

Monitorización: se usa en caso de una señal inestable. Desactiva la función de supresión de ruidos para que todas las señales del canal seleccionado se vuelvan audibles.

Exploración: comprueba la actividad de todos los canales, deteniéndose en cada canal donde se detecte actividad. Presione el botón HABLAR (TALK) (15) para detenerse en el canal seleccionado.

VOX: activa la transmisión activada por voz. Si activa la función VOX y conecta unos auriculares con micrófono, puede transmitir sin presionar botones. El modo VOX se activa o desactiva mediante el botón MENU (Menú) (11).

Bloqueo del teclado: le permite impedir la pulsación accidental de botones. Para activar este modo, pulse y mantenga pulsado el botón MENU (Menú) (11) durante 2 segundos.

Observe que los botones HABLAR (TALK) y LLAMAR permanecerán activos.

Supresión de ruidos: se activa automáticamente.

Especificaciones

Intervalo de frecuencias	400—470 MHz
Canales	22
Alcance de la señal de radio	hasta 3 km
Supresión de ruidos	+
VOX	+
Monitorización	+
Función de exploración	+
Fuente de alimentación	4 pilas AAA (para cada dispositivo)
Potencia de transmisión	0,5 W
Intervalo de temperaturas de funcionamiento	-20... +50°C

Cuidados y mantenimiento

No utilice el dispositivo en entornos potencialmente explosivos o mientras monta en bicicleta o conduce un automóvil o cualquier otro vehículo.

Consulte a su médico sobre la seguridad del dispositivo con respecto a cualquier dispositivo médico que pueda estar utilizando.

No utilice el dispositivo cerca de fuentes de ondas de radio, ya que ello puede causar interferencias.

Utilice un paño suave y húmedo para limpiar el dispositivo. No utilice líquidos que contengan etanol o acetona.

Garantía: de por vida. Para más detalles visite nuestra página web: www.levenhuk.es/garantia/

El fabricante se reserva el derecho de realizar cambios en la gama de productos y en las especificaciones sin previo aviso.

Vigyázat! Soha ne nézzen közvetlenül a napba az eszközhöz keresztül, mert az maradandó szemkárosodást, sőt, akár vakságot okozhat.

Kétszemes távcső

Pupillatávolság állítása

Mindkét szemével nézzen a kétszemes távcső szemlencséjébe. A pupillatávolság állításához változtassa a kétszemes távcső részeinek szögét (a központi tengelyhez képest), míg a kép egyetlen körben nem egyesül. Jegyezze meg a beállítást, hogy azt később is használhassa.

Fókuszálás

Kövessen az alábbi eljárást a fókusz és a dioptria beállításához:

- Nézzen a kétszemes távcsővel egy távolban található objektumot;
- Hunyja be a jobb szemét, majd kezdje el forgatni a központi fókusz-állító kereket egészen addig, míg a kép élessé nem válik;
- Most pedig hunyja be a bal szemét és a jobb szemével végezze a megfigyelést. Lassan forgassa a jobb szemlencsén található dioptriaállító gyűrűt, míg a kép újra fókuszált nem lesz.

Walkie-talkie

Első lépések

Nyomja meg a rögzítőt (23) és óvatosan húzza ki a zsebcsíptetőt (24). Nyissa fel az elemtartó rekesz fedelét, azután – ügyelve a polaritási jelzésekre – helyezzen be 4 db AAA elemet. Zárja le a fedelet kattanásig. Ismétlje meg ugyanezeket a lépéseket a második készüléknél is.

A walkie-talkie használata

A készülék bekapcsolásához nyomja meg és tartsa nyomva a főkapcsoló gombot (6) 3 másodpercig.

A hangerő az FEL (4) és a LE (7) gombokkal szabályozható.

Mindkét walkie-talkie készüléket ugyanahhoz a csatornához és CTCSS hanghoz/DCS kódhoz (ha releváns) kell hangolni, hogy létrejöhessen a kommunikáció. Nyomja meg a MENU (Menü) gombot (11) — a csatornához tartozó számérték villogni kezd. Az FEL (4) és LE (7) gombokkal válassza ki az egyik csatornát, azután a TALK (Beszéd) gomb (15) megnyomásával erősítse meg a kiválasztást. Ha az aktuális csatornához szeretné kiválasztani a CTCSS hangot/DCS kódot, nyomja meg kétszer a MENU (Menü) gombot (11), adja meg a kódotól típusát, azután az egyik kódot. A beállítások mentéséhez nyomja meg a TALK (Beszéd) gombot (15).

A másik személy felhívásához nyomja meg a CALL (Hívás) gombot (12). A beszélgetés közben a képernyőn az adatátviteli ikon (TX) látható.

Hangüzenet küldéséhez nyomja meg a TALK (Beszéd) gombot (15) és beszéd közben végig tartsa nyomva. A gomb elengedésekor a készülék egy rövid sípszóval jelzi, hogy a készülék vevő üzemmódba váltott.

A háttérvilágítás felkapcsolásához nyomja meg bármelyik gombot – a MENU (Menü) gomb (11) és a megfigyelés gomb (5) kivételével.

A gyári beállítások visszaállításához kapcsolja ki a készüléket, nyomja meg az FEL gombot (4), azután kapcsolja be ismét a készüléket.

Egyéb funkciók

Megfigyelés – instabil jel esetén használatos. Letiltja a zajzár funkciót, így a kiválasztott csatornán az összes jel hallhatóvá válik.

Keresés – minden csatornára vonatkozóan ellenőrzi az aktivitást, és megáll azokon a csatornákon, amelyeken aktivitást érzékel. Nyomja meg a TALK (Beszéd) gombot (15), ha szeretne megállni a kiválasztott csatornán.

VOX – bekapcsolja a hangvezérelt adásindítást. A VOX funkció és egy fejhallgató segítségével az adás gombnyomás nélkül elindítható. A VOX üzemmód a MENU (Menü) gomb (11) segítségével kapcsolható be és ki.

Billentyűzár – segítségével megelőzhető a gombok véletlen megnyomása. Az üzemmód aktiválásához nyomja meg és tartsa nyomva a MENU (Menü) gombot (11) 2 másodpercig.

A TALK (Beszéd) és CALL (Hívás) gombok továbbra is működőképesek maradnak!

Zajzár – automatikusan bekapcsol.

Műszaki adatok

Frekvenciatartomány	400—470 MHz
Csatornák	22
Rádiójelek hatósugara	legfeljebb 3 km
Zajzár	+
VOX	+
Megfigyelés	+
Keresés funkció	+
Tápforrás	4 db AAA elem (készülékenként)
Átviteli teljesítmény	0,5 W
Üzemi hőmérséklet-tartomány	–20... 50 °C

Ápolás és karbantartás

Ne használja a készüléket potenciálisan robbanásveszélyes környezetben, illetve kerékpározás, autózás vagy egyéb jármű vezetése közben.

Amennyiben orvosi műszert használ, a készülék biztonságos használatáról kérdezze meg kezelőorvosát.

Ne használja a készüléket rádióforrások közelében, máskülönben interferencia léphet fel.

A készüléket puha, nedves ronggyal tisztítsa. Ne használjon a készüléken etanol vagy aceton alapú folyadékokat.

Szavatosság: élettartamra szóló. További részletekért látogasson el weboldalunkra: www.levenhuk.hu/garancia/

A gyártó fenntartja magának a jogot a termékínalat és a műszaki paraméterek előzetes értesítés nélküli történő módosítására.

Attenzione! Non guardare mai direttamente il sole attraverso questo dispositivo, perché ciò potrebbe causare danni permanenti agli occhi e perfino cecità.

Binocolo

Regolazione della distanza interpupillare

Osservare attraverso il binocolo con entrambi gli occhi. Per regolare la distanza interpupillare, continuare a variare l'angolo tra le parti del binocolo (relativamente al suo asse centrale) finché non si vede un'unica immagine circolare. Ricordare il posizionamento per gli utilizzi futuri.

Messa a fuoco

Seguire questa procedura per la regolazione diottrica e la messa a fuoco:

- Osservare un oggetto lontano tramite il binocolo;
- Chiudere l'occhio destro e ruotare la ghiera di messa a fuoco centrale finché l'oggetto non è foceggiato;
- Quindi, chiudere l'occhio sinistro e osservare con l'occhio destro. Ruotare lentamente l'anello di regolazione diottrica sull'oculare destro finché l'oggetto non è nuovamente a fuoco.

Walkie-talkie

Fasi iniziali

Premere la chiusura (23) e tirare delicatamente il fermaglio (24). Aprire lo sportello dello scomparto batterie e inserire 4 batterie AAA come indicato dai simboli di polarità. Chiudere lo sportello fino a udire un clic. Ripetere la procedura con il secondo dispositivo.

Uso del walkie-talkie

Per accendere il dispositivo, tenere premuto il pulsante on/off (6) per 3 secondi.

Il **livello del volume** si controlla con in pulsanti SU (4) e GIÙ (7).

Entrambi i walkie-talkie devono essere sintonizzati sullo **stesso canale** e tono CTCSS/codice DCS (se in uso) per poter comunicare tra loro. Premere il pulsante MENU (11): la cifra del canale inizierà a lampeggiare. Selezionare uno dei canali utilizzando i pulsanti SU (4) e GIÙ (7) e premere il pulsante TALK (Parla) (15) per confermare la selezione. Per selezionare il tono CTCSS/codice DCS per il canale corrente, premere due volte il pulsante MENU (11), specificare il tipo di codifica e quindi uno dei codici. Per salvare le impostazioni, premere il pulsante TALK (Parla) (15).

Per chiamare l'altra persona, premere il pulsante di CHIAMA (12). Durante la conversazione, l'icona di trasmissione (TX) verrà mostrata sullo schermo.

Premere il pulsante TALK (Parla) (15) **per inviare un messaggio vocale**: il pulsante va tenuto premuto mentre si parla. Dopo aver rilasciato il pulsante, il dispositivo emetterà un breve bip, indicando il passaggio in modalità ricezione.

Per accendere la retroilluminazione premere qualsiasi pulsante tranne il pulsante MENU (11) e il pulsante monitor (5).

Per ripristinare le impostazioni di fabbrica, spegnere il dispositivo, premere il pulsante SU (4) e riaccendere il dispositivo.

Altre funzioni

Monitoraggio: si usa in caso di segnale instabile. Disabilita la funzione di squelch in modo che tutti i segnali del canale selezionato diventino udibili.

Scansione: controlla la presenza di attività su tutti i canali, fermandosi ovunque venga rilevato un segnale. Premere il pulsante TALK (Parla) (15) per fermarsi sul canale selezionato.

VOX: attiva la trasmissione con attivazione vocale. Usando VOX e connettendo un sistema di cuffie con microfono, è possibile trasmettere senza premere alcun pulsante. La modalità VOX si accende/spegne tramite il pulsante MENU (11).

Blocco della tastiera: consente di ignorare la pressione accidentale dei pulsanti. Per attivare questa modalità, tenere premuto il pulsante MENU (11) per 2 secondi.

I pulsanti CHIAMA e TALK (Parla) rimangono attivi!

Squelch: si attiva automaticamente.

Specifiche

Range di frequenze	400—470 MHz
Canali	22
Raggio segnale radio	fino a 3 km
Squelch	+
VOX	+
Monitoraggio	+
Funzione scansione	+
Alimentazione	4 batterie AAA (per ogni dispositivo)
Potenza di trasmissione	0,5 W
Intervallo operativo di temperatura	-20... +50°C

Cura e manutenzione

Non usare questo strumento in ambienti a rischio di esplosione, né mentre si è in sella a una bicicletta o alla guida di un'auto o di qualsiasi altro veicolo.

Consultare il proprio medico a proposito della sicurezza di questo strumento in relazione a qualsiasi dispositivo medico contemporaneamente in uso.

Non usare questo strumento vicino a delle sorgenti radio, potrebbe causare interferenza.

Pulire lo strumento utilizzando un panno morbido e leggermente inumidito. Non utilizzare mai liquidi a base di etanolo o di acetone a contatto con lo strumento.

Garanzia: a vita. Per maggiori dettagli, visitare il nostro sito web: www.levenhuk.eu/warranty/

Il produttore si riserva il diritto di modificare senza preavviso le specifiche tecniche e la gamma dei prodotti.

Uwaga! Nigdy nie należy kierować lornetki bezpośrednio w stronę słońca, ponieważ może to spowodować trwałe uszkodzenie wzroku lub nawet ślepotę.

Lornetka

Regulacja rozstawu źrenic

Przyłóż obydwoje oczu do okularów lornetki. Aby wyregulować rozstaw źrenic, zmieniaj kąt między elementami lornetki (względem osi środkowej), aż obrazy potoczą się w jeden okrąg. Zapamiętaj ustawienie na przyszłość.

Regulacja ostrości

Aby wyregulować ostrość i ustawienie dioptrii, wykonaj następujące czynności:

- Obserwuj przez lornetkę oddalony obiekt.
- Zamknij prawe oko i obracaj centralne koło ustawiania ostrości, aż obraz będzie ostry.
- Teraz zamknij lewe oko i obserwuj obiekt prawym okiem. Powoli obracaj pierścień regulacji dioptrii na prawym okularze, aż obraz będzie ponownie ostry.

Walkie-talkie

Pierwsze kroki

Naciśnij zaczep (23) i delikatnie odciągnij klips (24). Otwórz pokrywę komory baterii i włóż 4 baterie AAA zgodnie z prawidłowymi oznaczeniami polaryzacji. Zamknij pokrywę tak, aby się zatrzasnęła. Powtórz te same czynności z drugim urządzeniem.

Instrukcja obsługi krótkofalówki

Aby włączyć urządzenie, naciśnij i przytrzymaj przez 3 sekundy przycisk wł./wył (6).

Poziom głośności ustawia się przyciskami w górę (4) i w dół (7).

Obie krótkofalówki muszą mieć ustawiony **taki sam kanał** i ton CTCSS/kod DCS (jeśli jest używany), aby umożliwić komunikację. Po naciśnięciu przycisku MENU (11) cyfra kanału zacznie migać. Wybierz jeden z kanałów przyciskami w górę (4) i w dół (7) i potwierdź wybór, naciskając przycisk TALK (rozmów) (15). Aby wybrać ton CTCSS/kod DCS bieżącego kanału, naciśnij dwukrotnie przycisk MENU (11), wybierz typ kodowania oraz jeden z kodów. Aby zapisać ustawienia, naciśnij przycisk TALK (rozmów) (15).

Aby wywołać inną osobę, naciśnij przycisk wywoływania (12). Podczas rozmowy na ekranie będzie wyświetlana ikona transferu (TX).

Naciśnij przycisk TALK (15) (rozmów), aby **wystać wiadomość głosową** i nie puszczać go podczas mówienia. Po zwolnieniu przycisku zostanie wyemitowany krótki sygnał dźwiękowy oznaczający, że urządzenie przełączyło się na odbiór.

Aby włączyć podświetlenie, naciśnij dowolny przycisk poza przyciskami MENU (11) i monitorowania (5).

Aby przywrócić ustawienia fabryczne, wyłącz urządzenie, naciśnij przycisk w górę (4) i włącz urządzenie ponownie.

Pozostałe funkcje

Monitoring – jest wykorzystywany, gdy sygnał jest niestabilny. Powoduje wyłączenie funkcji wyciszania szumów, aby wszystkie sygnały wybranego kanału były słyszalne.

Skanowanie – sprawdza aktywność na każdym kanale i zatrzymuje się za każdym razem, gdy ją wykryje. Naciśnij przycisk TALK (rozmów) (15), aby zatrzymać się na wybranym kanale.

VOX – włącza nadawanie aktywowane głosowo. Po włączeniu trybu VOX i podłączeniu słuchawek można zacząć nadawać bez naciśnięcia przycisków. Tryb VOX włącza/wyłącza się przyciskiem MENU (11).

Blokada klawiatury – pozwala uniknąć włączania funkcji przypadkowymi naciśnięciami przycisków. Aby aktywować ten tryb, naciśnij i przytrzymaj przez 2 sekundy przycisk MENU (11).

Przyciski TALK (rozmów) i wywoływania pozostaną aktywne!

Wyciszanie szumów – włącza się automatycznie.

Dane techniczne

Zakres częstotliwości	400—470 MHz
Kanały	22
Promień sygnału radiowego	do 3 km
Wyciszanie szumów	+
VOX	+
Monitoring	+
Funkcja skanowania	+
Zasilanie	4 baterie AAA (do każdego urządzenia)
Zasięg transmisji	0,5 W
Zakres temperatury pracy	-20... +50°C

Konserwacja i pielęgnacja

Nie należy używać urządzenia w środowiskach potencjalnie zagrożonych wybuchem ani podczas jazdy rowerem, prowadzenia samochodu lub innego pojazdu.

Skonsultuj się z lekarzem w sprawie bezpieczeństwa urządzenia, jeśli używasz jakichkolwiek urządzeń medycznych.

Nie używaj urządzenia w okolicy źródeł sygnału radiowego, ponieważ może to wywołać zakłócenia.

Do czyszczenia urządzenia należy używać miękkiej, wilgotnej ściereczki. Nie należy czyścić środkami zawierającymi etanol lub aceton.

Gwarancja: na całe życie. Więcej informacji na ten temat znajduje się na stronie: www.levenhuk.pl/gwarancja/

Producent zastrzega sobie prawo wprowadzenia zmian w ofercie produktów i specyfikacjach bez przedniego powiadomienia.

Advertência! Nunca olhar diretamente para o sol através deste dispositivo, uma vez que isto pode causar dano permanente aos olhos, inclusive cegueira.

Binóculos

Ajuste de distância interpupilar

Olhe através das oculares dos binóculos com ambos os olhos. Para ajustar a distância interpupilar, varie o ângulo entre as duas partes dos binóculos (em relação ao seu eixo central) até a imagem se unir num único círculo. Lembre-se desta definição para utilização futura.

Ajuste do foco

Siga este procedimento para ajustar o foco e a definição de dioptria:

- Olhe através dos binóculos para um objeto distante;
- Feche o olho direito e rode a roda de foco central até que o objeto observado esteja focado;
- Agora, feche o olho esquerdo e observe com o direito. Rode lentamente o anel de ajuste de dioptria na ocular direita até que o objeto esteja novamente focado.

Walkie-talkie

Introdução

Prima o botão de fixação (23) e puxe o clipe de bolso (24) suavemente. Abra a tampa do compartimento das pilhas e coloque 4 pilhas AAA, de acordo com as marcas de polaridade corretas. Feche a tampa até ouvir um estalido. O procedimento é o mesmo para o segundo dispositivo.

Utilizar o walkie-talkie

Para ligar o dispositivo, prima sem soltar o botão Ligar/Desligar (6) durante 3 segundos.

O nível de volume é controlado pelos botões de seta para CIMA (4) e para BAIXO (7).

Ambos os walkie-talkies têm de ser sintonizados no mesmo canal e no mesmo código CTCSS/DCS (se utilizado), para que possam comunicar entre si. Prima o botão de MENU (11) – o dígito do canal começará a piscar. Selecione um dos canais utilizando os botões da seta para CIMA (4) e para BAIXO (7) e prima o botão TALK (Falar) (15) para confirmar a escolha. Para selecionar o código de tom CTCSS/DCS para o canal atual, prima o botão de MENU (11) duas vezes, especifique o tipo de codificação e, em seguida, especifique um dos códigos. Para guardar as definições, prima o botão TALK (Falar) (15).

Para ligar para a outra pessoa, prima o botão Chamada (12). Durante a conversa, o ícone de transferência (TX) será apresentado no ecrã.

Prima o botão TALK (Falar) (15) para enviar uma mensagem de voz e mantenha-o premido enquanto fala. Após libertar o botão, o dispositivo emitirá um sinal sonoro curto, indicando que o dispositivo mudou para o modo de receção.

Para ativar a luz de fundo, prima qualquer botão exceto o botão de MENU (11) e o botão de monitorização (5).

Para repor as definições de fábrica, desligue o dispositivo, prima o botão de seta para CIMA (4) e volte a ligar o dispositivo.

Outras funções

Monitorização – É utilizada no caso de um sinal instável. Desativa a função de silenciador, para que todos os sinais no canal selecionado sejam audíveis.

Procurar – Verifica todos os canais de atividade, parando em cada canal onde for detetada atividade. Prima o botão TALK (Falar) (15) para parar no canal selecionado.

VOX – Ativa a transmissão ativada por voz. Se utilizar o modo VOX e ligar um auricular, pode transmitir mensagens sem ter de premir botões. O modo VOX é ligado/desligado através do botão de MENU (11).

Bloqueio do teclado – Permite-lhe evitar a pressão acidental de botões. Para ativar este modo, prima sem soltar o botão de MENU (11) durante 2 segundos.

Os botões TALK (Falar) e Chamada permanecem ativos!

Silenciar – É ativado automaticamente.

Especificações

Intervalo de frequência	400—470 MHz
Canais	22
Raio do sinal de rádio	até 3 km
Silenciamento	+
VOX	+
Monitorização	+
Função de procura	+
Fonte de alimentação	4 pilhas AAA (para cada dispositivo)
Potência de transmissão	0,5 W
Intervalo de temperaturas de funcionamento	-20... +50 °C

Cuidados e manutenção

Não utilize o dispositivo em ambientes potencialmente explosivos, nem ao andar de bicicleta ou conduzir um automóvel ou qualquer outro veículo.

Consulte o seu médico acerca da segurança do dispositivo relativamente a qualquer dispositivo médico que possa estar a utilizar.

Não utilize o dispositivo perto de fontes de rádio, uma vez que pode causar interferências.

Utilize um pano macio e húmido para limpar o dispositivo. Não utilize etanol ou qualquer outro líquido à base de acetona.

Garantia: vitalícia. Para detalhes adicionais, visite nossa página na internet: www.levenhuk.eu/warranty/

O fabricante se reserva no direito de fazer alterações na variedade e nas especificações dos produtos sem notificação prévia.

Внимание! Не смотрите в бинокль на Солнце! Это может привести к необратимым повреждениям зрения, вплоть до полной слепоты.

Бинокль

Регулировка межзрачкового расстояния

Смотрите в бинокль обоими глазами. Для регулировки межзрачкового расстояния складывайте или разводите половинки бинокля (относительно его центральной оси) до тех пор, пока изображение в бинокле не сольется в единую окружность. Запомните настройку для использования в дальнейшем.

Фокусировка

Для настройки:

- Посмотрите в бинокль на удаленный объект.
- Закройте правый глаз и вращайте кольцо фокусировки, пока предмет наблюдения не будет виден четко.
- Теперь закройте левый глаз и наблюдайте предмет через правый окуляр. Вращайте кольцо настройки дигиптрий на правом окуляре, пока предмет снова не станет виден четко.

Рация

Начало работы

Нажмите на защелку (23) и аккуратно потяните клипсу (24). Откройте батарейный отсек и установите 4 батарейки типа AAA, соблюдая полярность. Закройте крышку батарейного отсека до щелчка. Повторите со второй рацией.

Использование устройства

Для включения радиостанции нажмите и удерживайте кнопку (6) в течение 3 секунд.

Уровень громкости регулируется кнопками UP (4) и DOWN (7).

Чтобы вы смогли общаться, обе радиции должны быть настроены на один и тот же канал и CTSS тон/DCS код, если он используется. Нажмите кнопку MENU (11) — номер канала начнет мигать. Выберите один из каналов кнопками UP (4) и DOWN (7) и нажмите кнопку передачи (TALK) (15), чтобы подтвердить выбор. Чтобы выбрать CTSS тон/DCS код для текущего канала дважды нажмите кнопку MENU (11), выберите тип кодирования, а затем один из кодов. Для сохранения настроек нажмите кнопку передачи (15).

Для вызова собеседника нажмите кнопку CALL (12). Во время разговора на экране будет гореть иконка передачи (TX).

Нажмите кнопку TALK для передачи голосового сообщения и удерживайте ее нажатой, пока говорите. После того, как кнопка будет отпущена, устройство подаст короткий звуковой сигнал, означающий, что устройство перешло в режим приема.

Для включения подсветки нажмите любую кнопку, кроме кнопки MENU (11) и кнопки контроля радиоэфира (15).

Для возврата к заводским настройкам выключите рацию, нажмите кнопку UP (4) и снова включите.

Прочие функции

Контроль радиоэфира (мониторинг) — используется при неустойчивой связи, отключает шумоподавитель, чтобы стали слышны все сигналы на выбранном канале.

Сканирование — проверяет все каналы на наличие активности, останавливаясь на каждом канале, где обнаружена активность. Нажмите кнопку передачи (15), чтобы остановиться на выбранном канале.

VOX — активирует голосовую активацию передачи. Используя VOX и подключив гарнитуру, вы можете выходить в эфир, не нажимая кнопку. Режим VOX включается и отключается через кнопку MENU (11).

Блокировка клавиатуры — позволяет исключить случайное нажатие кнопок. Для активации режима нажмите и удерживайте кнопку MENU (11) в течение 2 секунд.

Кнопки передачи и вызова будут оставаться активными!

Подавление фоновых шумов — включается автоматически.

Технические характеристики

Частотный диапазон	400—470 МГц
Количество каналов	22
Радиус действия, км	до 3 км
Шумоподавитель	+
VOX	+
Контроль радиоэфира	+
Сканирование	+
Источник питания	4 батарейки типа AAA (для каждого устройства)
Мощность передатчика	0,5 Вт
Диапазон рабочих температур	-20... +50 °C

Уход и хранение

Не используйте устройство в потенциально взрывоопасных средах, а также во время управления автомобилем, велосипедом или другим транспортным средством.

Проконсультируйтесь с врачом относительно безопасности устройства, если носите какой-либо медицинский прибор.

Не используйте устройство поблизости от источников радиосигнала, чтобы исключить помехи.

Используйте мягкую влажную ткань для очистки устройства. Не используйте жидкости на основе этанола или ацетона.

Гарантия: пожизненная. Подробнее см. на сайте www.levenhuk.ru/support/

Производитель оставляет за собой право вносить любые изменения в модельный ряд и технические характеристики или прекращать производство изделия без предварительного уведомления.

Dikkat! Kalıcı göz hasarına ve hatta körlüğe neden olabileceğinden bu cihaz içinden kesinlikle doğrudan Güneşe bakmayın.

Dürbün

Gözbebekleri arası mesafe ayarı

Her iki gözünüzle dürbün göz merceğinden bakın. Gözbebekleri arası mesafeyi ayarlamak için görüntü tek bir daire içerisinde birleşene kadar dürbün bölümleri (merkezi eksenine göre) arasındaki açığı değiştirmeye devam edin. Bu ayarı sonraki kullanımlar için kaydedin.

Odaklama

Bağlayı ve diyoptri ayarını düzenlemek için bu prosedürü izleyin:

- Dürbününüzden uzaktaki bir nesneye bakın;
- Sağ gözünüzü kapatın ve görüntü odaklanana kadar merkezi odaklama tekerini çevirin;
- Şimdi sol gözünüzü kapatın ve sağ gözünüzle bakın. Sağ göz merceğindeki diyoptre ayar halkasını görüntü tekrar odaklanana kadar yavaşça çevirin.

Walkie-talkie

Başlarken

Bağlantı elemanına (23) bastırın ve cep klipsini (24) nazıke çekin. PİL bölmesi kapağını açın ve doğru kutuplara göre 4 adet AAA pil yerleştirin. Çıt sesi gelene kadar kapağı kapatın. İkinci cihazla da aynı adımları tekrarlayın.

Telsiz kullanımı

Cihazı açmak için, Açma/Kapama düğmesini (6) 3 saniye basılı tutun.

Ses düzeyi YUKARI (4) ve AŞAĞI (7) düğmeleriyle kontrol edilir.

İletişim kurabilmeniz için her iki telsiz aynı kanala ve CTCSS tonuna/DCS koduna (kullanılıyorsa) ayarlanmalıdır. MENU (MENÜ) düğmesine (11) basın – kanal basamağı yanıp sönmeye başlar. YUKARI (4) ve AŞAĞI (7) düğmelerini kullanarak kanallardan birini seçin ve seçimi onaylamak için TALK (Konuşma) düğmesine (15) basın. Geçerli kanal için CTCSS tonu/DCS kodu seçmek üzere, MENU (MENÜ) düğmesine (11) iki kez basın, kodlama türünü ve ardından kodlardan birini belirtin. Ayarları kaydetmek için, TALK (Konuşma) düğmesine (15) basın.

Diğer kişiyi aramak için, Arama düğmesine (12) basın. Konuşma sırasında, ekranda aktarım simgesi (TX) görünür.

Sesli mesaj göndermek için TALK (Konuşma) düğmesine (15) basın ve konuşurken basılı tutun. Düğme bırakıldıktan sonra, cihazda cihazın alma moduna geçtiğini gösteren kısa bir bip sesi duyulur.

Arka ışığı açmak için, MENU (MENÜ) düğmesi (11) ve dinleme düğmesi (5) haricindeki herhangi bir düğmeye basın.

Fabrika ayarlarına geri dönmek için cihazı kapatın, YUKARI düğmesine (4) basın ve cihazı yeniden açın.

Diğer işlevler

Dinleme – kararsız sinyal durumunda kullanılır. Susturma işlevini devre dışı bırakır, böylece seçilen kanaldaki tüm sinyaller duyulabilir.

Tarama – tüm kanalları aktivite için kontrol eder, aktivite saptanan her kanalda durur. Seçilen kanalda durmak için TALK (Konuşma) düğmesine (15) basın.

VOX – sesle etkinleşen iletimi etkinleştirir. VOX kullanarak ve bir kulaklık seti bağlayarak, düğmelere basmadan yayına başlayabilirsiniz. VOX modu MENU (MENÜ) düğmesi (11) ile açılır/kapatılır.

Tuş takımı kilidi – düğmelere yanlışlıkla basmayı önlemenizi sağlar. Bu modu etkinleştirmek için, MENU (MENÜ) düğmesini (11) 2 saniye basılı tutun.

TALK (Konuşma) ve Arama düğmeleri etkin kalır!

Susturma – otomatik olarak açılır.

Teknik Özellikler

Frekans aralığı	400—470 MHz
Kanallar	22
Radyo sinyali yarıçapı	3 km'ye kadar
Susturma	+
VOX	+
Dinleme	+
Tarama işlevi	+
Güç kaynağı	4 AAA pil (her bir cihaz için)
İletim gücü	0,5 W
Çalışma sıcaklığı aralığı	-20... +50°C

Bakım ve onarım

Cihazı, potansiyel olarak patlayıcı ortamlarda veya bisiklet, araba ya da başka bir araç sürerken kullanmayın.

Kullanıyor olabileceğiniz tıbbi cihazlara ilişkin olarak cihazın güvenliliği hakkında doktorunuza danışın.

Cihazı radyo kaynaklarının yakınında kullanmayın, parazite neden olabilir.

Cihazı yumuşak, nemli bir bezle temizleyin. Cihaz üzerinde hiçbir tip etanol veya aseton bazlı sıvılar kullanmayın.

Garanti: ömürboyu. Daha ayrıntılı bilgi için web sitemizi ziyaret edebilirsiniz: www.levenhuk.com/warranty

Üretici, ürün serisinde ve teknik özelliklerinde önceden bildiririmde bulunmaksızın değişiklik yapma hakkını saklı tutar.