

ТАКТИСАЛ

СКЛАДНОЙ ЛУК



Лук Centershot Tactical предназначен для практической стрельбы на открытом воздухе, а также для традиционной стрельбы (при использовании традиционных стрел с натуральным оперением). Изделие не является оружием.

МЕРЫ БЕЗОПАСНОСТИ

1. Ни в коем случае не допускайте холостого выстрела! Холостой выстрел — это выстрел без стрелы, а также со стрелой, не предназначенной для этого лука, или стрельба предметом, не являющимся стрелой.
2. Никогда, даже в шутку, не наводите лук на человека, даже если на нем нет стрелы!
3. Не пользуйтесь луком после употребления алкоголя или других веществ, снижающих реакцию!
4. Перед стрельбой убедитесь, что поблизости от мишени нет посторонних людей!
5. Если вы стреляете не один, отстреляв серию, убедитесь, что остальные стрелки тоже закончили стрелять и только после этого идите к мишени за своими стрелами.
6. Не упирайте лук плечом в землю или пол. Используйте специальную подставку или уприте лук в свою обувь.
7. Убедитесь, что стрела нигде не повреждена. Например, незаметная на первый взгляд трещина в хвостовике или трубке стрелы может привести к разлому стрелы в момент выстрела и, как следствие – холостому выстрелу.
8. При стрельбе по мишеням, используйте специальный щит-стрелоулавливатель.
9. Не используйте в качестве стрелоулавливателя объекты, изготовленные из дерева и других плотных материалов. Они повреждают стрелы при попадании.
10. Извлекая стрелы из мишени, убедитесь, что за вашей спиной никого нет. С трудом извлеченная стрела может хвостовиком поранить человека, стоящего позади.
11. Используйте крагу – для защиты предплечья, и напальчник (или перчатку) для защиты пальцев от трения о тетиву.
12. Ребенок может использовать лук только под присмотром родителей или тренера.

ТЕХНИЧЕСКОЕ ОБСЛУЖИВАНИЕ

1. Регулярно используйте специальный воск для ухода за тетивой и обмоткой.
2. Меняйте тетиву при ее износе. Обращайте внимание на состояние обмотки тетивы – меняйте обмотку вовремя.
3. Храните лук со снятой тетивой.
4. После использования лука во влажных условиях, протрите его сухой тряпкой.
5. Не подвергайте лук воздействию слишком высоких температур, не держите его рядом с печью или обогревателем.

СБОРКА

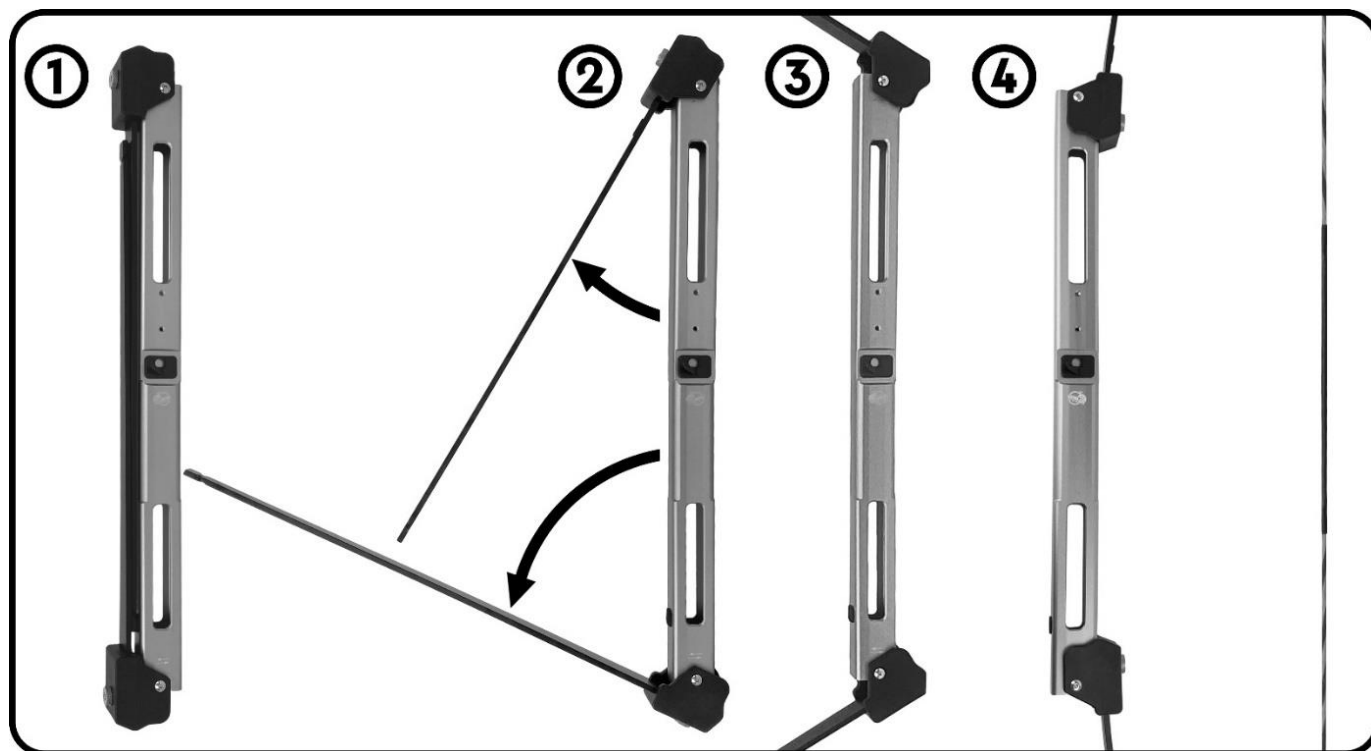

1. Разложите плечи лука до упора так, чтобы рукоятка и оба плеча оказались в одной линии. Установите тетиву с той стороны рукоятки, где расположены разложенные плечи.

2. Вы можете установить тетиву с помощью специального стрингера (приобретается отдельно или изготавливается самостоятельно), но так как этот лук ориентирован на использования в диких условиях, рекомендуется научиться устанавливать тетиву без использования специальных устройств.

Порядок установки тетивы (ориентируйтесь на изображение справа):

а) Петля тетивы крепится на нижнее плечо.

б) Рукоятка лука располагается за левой ногой, нижним плечом упирается в носок обуви, а верхнее плечо удерживается левой рукой.

в) Далее требуется **всем корпусом** согнуть плечи лука, чтобы правой рукой установить петлю тетивы на верхнее плечо.

Тут есть важный момент: согнуть нужно оба плеча одновременно, а не только верхнее, именно поэтому движение надо сделать всем корпусом, а не только левой рукой.

г) Чтобы снять тетиву с лука проделайте те же действия в обратном порядке.

3. При складывании лука обратите внимание, что плечи складываются в определенном порядке, а не в случайном. Одно плечо располагается ближе к рукоятке, чем другое. И оно должно быть сложенным первым. Второе плечо накрывает первое. На рукоятке и одном плече есть специальные мягкие протекторы – ориентируйтесь по ним.

4. После установки тетивы, приклейте полочку на рукоятку лука. «Ус» полочки должен смотреть по направлению стрельбы, а сама полочка расположена так, чтобы при стрельбе она была параллельно земле.

5. Установите специальные седла для удержания стрелы на тетиве. Они крепятся с двух сторон от места крепления хвостовика к тетиве и позволяют удерживать стрелу в нужном положении при прицеливании и стрельбе.

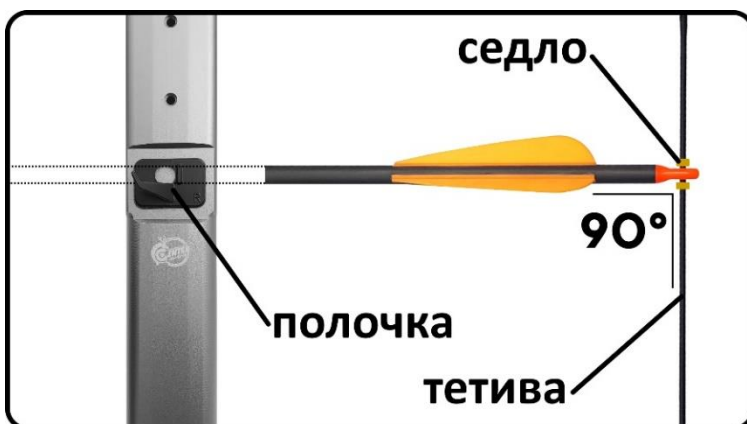

ПОДБОР СТРЕЛ

1. Используйте с луком только подходящие по длине и жесткости (спайн) стрелы.

2. Выбор стрел зависит от **усилия натяжения** лука и **длины растяжки** стреляющего.

3. Вы должны знать длину вашей растяжки и силу натяжения вашего лука.

Примерную длину вашей растяжки можно вычислить следующим образом: Вам нужно встать спиной к стене как можно ровней, и прижаться к ней лопатками. Затем поднять руки на высоту плеч и раскинуть их в стороны, так, чтобы ладони смотрели вперед. При измерении, старайтесь не

тянуть руки в стороны изо всех сил, просто стойте в естественной позе. Затем попросите кого-нибудь измерить расстояние от кончика среднего пальца правой руки до кончика среднего пальца левой руки. Полученный результат в сантиметрах разделите на 6,25. Это будет ваша примерная растяжка, выраженная в дюймах.

4. Зная растяжку и силу натяжения, воспользуйтесь специальной таблицей подбора жесткости стрел, которую предоставляет каждый производитель стрел.

5. Если вы не планируете использовать полочку, подбирайте стрелы с натуральным оперением.





СПЕЦИФИКАЦИЯ И КОМПЛЕКТАЦИЯ

Рукоятка лука выполнена из алюминиевого сплава; плечи из стеклопластика; тетива из дакрона с нейлоновой обмоткой.

Спецификация:

База: 7,75" (19,5 см)

Общий вес: 745 грамм

Общая длина лука: 140 см

Размер тетивы: 58 дюймов (реальная длина: 137 см)

Усилие натяжения: 35 фунтов (16 кг) при растяжке длиной 28 дюймов

Комплектация:

- Лук в сборе
- Чехол
- Тетива и три седла
- Полочка
- Крага
- Напальчник

ГАРАНТИЯ

На данный товар устанавливается срок гарантийного обслуживания 1 (один) год со дня покупки. Гарантия распространяется только на первого владельца и не подлежит передаче. Гарантийные обязательства распространяются на рукоятку и плечи лука. Гарантийные обязательства не распространяются на тетиву, лакокрасочное покрытие, резьбовые соединения и детали, срок службы которых заканчивается в результате естественного износа. Потребитель теряет право на бесплатное гарантийное обслуживание в следующих случаях:

1. Нарушение внешнего вида товара: наличие потёртостей, царапин, механических и химических повреждений поверхности и прочие недостатки, приведшие к потере первоначального товарного вида.
2. Нарушение комплектности или порча комплектности.
3. Наличие следов самостоятельного ремонта или модификации.
4. Лук подвергался холостым выстрелам, либо выстрелам с использованием стрел, не предусмотренных к использованию с данным луком.

Потребитель обязуется использовать товар только для тех целей, для которых данный тип товара пригоден и не нарушать правила эксплуатации. Компания не несет ответственности за ущерб и затраты, наложенные вследствие использования лука. С условиями гарантийного обслуживания ознакомлен и согласен:

_____/_____/_____
Ф.И.О. покупателя подпись

Дата продажи: _____ Подпись продавца: _____

Штамп торговой организации

Изготовлено по заказу: ООО «Центршот»
Наш телефон: 8(495)646-646-0
Наша почта: info@centershot.ru
Наш официальный сайт: www.centershot.ru
Мы работаем по будням с 9-00 до 18-00

